

EKONOMICKÝ ČASOPIS

22 | 1974 | 10

8.— Kčs

Z OBSAHU

IŠA, Jan: Kritika teoretických základov sociálnej politiky vo vyspelých kapitalistických krajinách — MATEJOV, Jozef: Analýza niektorých interakčných vzťahov pri ovládaní ekonomických objektov — HAJNOVIČ, F. — HATRÁK, M. — KNOLL,

O.: Simulácia vývoja ekonomiky Slovenska pomocou ekonometrického modelu — VERNAY, Claude: Státnomonopolistický kapitalizmus a demokratické perspektívy — Recenzie a bibliografia

Ekon. Čas., 22, č. 10, s. 881-964



VEDA, VYDAVATEĽSTVO SLOVENSKEJ AKADEMIE VIED

895 30 Bratislava, Klemensova 27

EKONOMICKÝ ČASOPIS

Časopis pre marxisticko-leninskú ekonomickú teóriu

Ekonomický časopis prináša state a diskusné príspevky z oblasti marxistickej politickej ekonómie, plánovitého riadenia a rozvoja socialistického národného hospodárstva, teórie hospodárskej politiky, financií, ekonomiky priemyslu, poľnohospodárstva a ostatných úsekových ekonomík. Venuje pozornosť otázkam medzinárodnej socialistickej integrácie, vedeckotechnickej revolúcie a využívaniu ekonomicko-matematických metód. Zaoberá sa aj ekonomikou kapitalistických a rozvojových krajín a kritikou buržoázných ekonomických teórií. Prináša recenzie teoretických prác, bibliografiu a správy z vedeckého života.

Ekonomický časopis печатает статьи и дискуссии из области марксистской политической экономики, планового управления и развития социалистического национального хозяйства, теории экономической политики, финансов, экономики промышленности, сельского хозяйства и других отраслевых экономик. Он уделяет внимание вопросам международной социалистической интеграции, научно-технической революции и использованию экономико-математических методов. Занимается также и экономикой капиталистических и развивающихся стран равно как и критикой буржуазных экономических теорий. В журнале публикуются рецензии теоретических работ, библиография и новости из научной жизни.

Ekonomický časopis brings articles and discussions on marxist political economy, planned management and development of the socialist national economy, theory of the economic policy, finances, industrial economics, economics of agriculture and other branch economics. It gives attention to the questions of the international socialist integration, scientific-technical revolution and applying of the economico-mathematical methods. It also deals with the economic problems of the capitalist and developing countries and with the critics of the bourgeois economic theories as well. It brings reviews of theoretical publications, bibliography and news about the scientific life.

Hlavný redaktor Andrej Lantay
Výkonná redaktorka Zdenka Sláviková
Redaktorka Katarína Rybanská
Tajomníčka redakcie Nada Proksová

Redakčná rada: Ivan Figura, Štefan Fišera, Vladislav Garaj, Štefan Heretik, Pavel Hoffmann, Filip Hronský, Michal Hronský, Jan Iša, František Jarušek, Miloslav Jirges, Milan Kodaj, Ján Kúkeľ, Adam Laščiak, Ivan Okáli, Jan Přívara, Pavol Rapoš, Štefan Samson, Eduard Šarmír, Ladislav Unčovský, Libor Zátopek, Ján Zervan

Adresa redakcie: ul. Obrancov mieru 4, 884 16 Bratislava, telefón 35761-5

Číslo bolo redakčne spracované v júli 1974

OBSAH

State

IŠA, Jan: Kritika teoretických základov sociálnej politiky vo vyspelých kapitalistických krajinách	863
MATEJOV, Jozef: Analýza niektorých interakčných vzťahov pri ovládaní ekonomických objektov	881
HAJNOVIČ, F. — HATRÁK, M. — KNOLL, O.: Simulácia vývoja ekonomiky Slovenska pomocou ekonometrického modelu	897

Zo zahraničnej vedy

VERNAY, Claude: Štátnomonopolistický kapitalizmus a demokratické perspektívy	915
--	-----

Recenzie a bibliografia

Kolektív: Sozialistische Betriebswirtschaft — F. Lipták	930
Bibliografia — L. Greiner	935
Obsah 22. ročníka Ekonomického časopisu	939

СОДЕРЖАНИЕ

Статьи

ИША, Ян: Критика теоретических основ социальной политики в развитых капиталистических странах	863
МАТЕЙОВ, Йозеф: Анализ некоторых отношений интеракции при обладании экономических объектов	881
ГАЙНОВИЧ, Ф. — ГАТРАК, М. — КНОЛЛ, О.: Симуляция развития экономики Словакии с помощью эконометрической модели	897

Наука за рубежом

ВЕРНЕЙ, Ц.: Государственно-монополистический капитализм и демократические перспективы	915
---	-----



Рецензии и библиография

Коллектив: Sozialistische Betriebswirtschaft — Ф. Липтак — — — — —	930
Библиография — Л. Грайнер — — — — —	935
Содержание 22-ого тома Экономического журнала — — — — —	939

CONTENTS**Articles**

IŠA, Jan: Critical Analysis on Theoretical Foundations of Social Policy in Developed Capitalist Countries — — — — —	863
MATEJOV, Jozef: Analysis of Some Interaction Relationships in Control of Economic Objects — — — — —	881
HAJNOVIČ, F. — HATRÁK, M. — KNOLL, O.: Simulation of the Economic Development in Slovakia with the Help of an Econometric Model — — — — —	897

Science Abroad

VERNAY, C.: State — Monopoly Capitalism and Democratic Perspectives — —	915
---	-----

Book Reviews and Bibliography

A Group of Authors: Sozialistische Betriebswirtschaft — F. Lipták — — —	930
Bibliography — L. Greiner — — — — —	935
Contents of 22-st Volume of Ekonomický časopis — — — — —	939

State

Kritika teoretických základov sociálnej politiky vo vyspelých kapitalistických krajinách

IŠA, Jan

Buržoázna politická ekonómia v povojnovom období venuje čoraz väčšiu pozornosť rôznym sociálnym a sociálno-ekonomickým problémom. Ak v buržoáznom ekonomickom myslení prevládala v minulosti „neutrálna“, tzv. čistá ekonomická analýza, odmietajúca akékoľvek „hodnotové súdy“, v poslednom čase narastá význam rôznych sociálno-ekonomických teórií. V súčasnosti sa tiež vkladajú nádeje do postupného zblížovania a syntézy dvoch hlavných prúdov buržoázneho ekonomického myslenia, ktoré predstavujú abstraktno-logické teórie tzv. čistej ekonómie a rozličné sociálno-ekonomické koncepcie [1]. Na potrebu doceniť a prehĺbiť teoretickú analýzu základných sociálno-ekonomických problémov upozorňujú aj viacerí poprední buržoázni ekonómi, ktorí kritizujú oficiálnu buržoáznu ekonomickú doktrínu za to, že stratila vzťah k reálnemu životu a nereši závažné sociálno-ekonomické problémy súčasného kapitalizmu [2] a [3].

Zmeny v štruktúre buržoáznej politickej ekonómie, najmä pokiaľ sa prejavujú vo zvýšení významu sociálno-ekonomických koncepcií a prístupov,¹ majú viaceré príčiny. Bez nároku na úplnosť možno v tejto súvislosti poukázať na kvalitatívny zvrat v rozvoji všeobecnej krízy kapitalizmu, na rastúcu úlohu svetovej socialistickej sústavy, prehĺbovanie štátnomonopolistického kapitalizmu, rozvoj vedec-kotechnickej revolúcie a na zosťrenie triedneho boja v kapitalistických krajinách. Osobitný význam nadubúda skutočnosť, že dochádza k vzájomnému prepletaniu

¹ Na túto „sociálnu objednávku“ vcelku pohotovo reagoval napr. P. A. Samuelson. V ôsmom vydaní svojej *Economics* prehodnocuje niektoré dogmy buržoáznej ekonómie, viac prihliada na zmenené podmienky ekonomického vývinu súčasného kapitalizmu a zaoberá sa niektorými závažnými sociálno-ekonomickými otázkami (problémy nerovnosti, biedy, životnej úrovne, rasizmu a pod.). Jeho prístup, prirodzene, neprekračuje rámec tradičného buržoázneho reformizmu (t. j. reformy bez sociálnych otrasov) [4]. Toto „prehodnocovanie hodnôt“ je podľa A. Milejkovského jednou z črt súčasnej etapy krízy buržoáznej politickej ekonómie [5].

viacerých krízových procesov (kríza energetická, menová, kríza hospodárskej politiky, kríza politická a ideologická) [6].

V posledných rokoch sa zvlášť názorne prejavila kríza štátnomonopolistickej hospodárskej politiky (vrátane sociálnej politiky), ktorá nebola schopná vyriešiť ani jeden páľčivý sociálno-ekonomický problém súčasného kapitalizmu. S tým sa, prirodzene, spája aj kríza súčasnej buržoáznej politickej ekonómie, ktorá neplní úspešne svoju praktickú, hospodársko-politickú funkciu.

V tejto stati sa zaoberáme kritickou analýzou jednej z dôležitých zložiek sociálnej politiky kapitalistických krajín — dôchodkovou politikou. Najskôr však uvedieme niekoľko poznámok o vzťahu buržoáznej politickej ekonómie k „sociálnej otázke“.

1. Marxistická politická ekonómia vďaka dialektickej metóde a uplatňovaniu princípu jednoty logického a historického nepozná metafyzické odtrhnutie „ekonomiky“ od „spoločnosti“. Nestretávame sa v nej s umelou antinómiou medzi „čisto ekonomickými“ a „sociálno-ekonomickými“ javmi a procesmi, ktorá sa začala objavovať v poklasickej vulgárnej buržoáznej ekonómii a vyvrcholila v neoklasickej škole. Naopak, marxistická politická ekonómia je jedinou ekonomickou vedou, v ktorej sa organicky, prirodzene spája analýza oboch uvedených stránok spoločensko-ekonomických procesov. Vyplýva to už zo samej definície jej predmetu, v ktorom je explicitne zahrnutá sociálno-ekonomická problematika. Jasná formulácia predmetu marxistickej politickej ekonómie nenecháva nikoho na pochybách, že každá jej kategória má spoločenský obsah.

Oveľa zložitejšia je situácia v buržoáznej politickej ekonómii, ktorú tvorí nesúrodý konglomerát rozličných teórií. Neexistuje tu však ucelená buržoázna teoretická koncepcia, ktorá by komplexne analyzovala podstatu kapitalistických výrobných vzťahov a zákonitosti ich vývinu. V žiadnej buržoáznej economickej teórii sa nepodarilo organicky, vnútorne spojiť analýzu „čisto ekonomických“ a „sociálno-ekonomických“ procesov. Naopak, prevládajú tu extrémne, jednostranné prístupy, ktoré sú základom rôznych neplodných metodologických sporov, ktoré málo pomáhajú napredovaniu poznania zákonitostí ekonomického vývinu.²

Z toho, čo sme zatiaľ uviedli, vôbec nevyplýva, že buržoázna politická ekonómia ignoruje sociálno-ekonomické problémy. História buržoázneho ekonomického myslenia poskytuje dostatok príkladov o tom, že *každá* buržoázna ekonomická teória zaujíma určité stanovisko k základným sociálno-ekonomickým otázkam. Toto konštatovanie sa vzťahuje tak na sociálno-ekonomický smer v buržoáznej ekonómii, ktorý dospieva k záveru o potrebe aktívnej štátnej sociálnej politiky, ako aj na tie teórie, ktoré vychádzajú z tézy o „neutrálnosti“ economickej vedy.³ Možno povedať, že vzťah k riešeniu základných sociálno-ekonomických problé-

² Klasickým príkladom je známy „Methodenstreit“ (C. Menger — G. von Schmoller), ktorého výsledky vysoko nehodnotila ani taká autorita v metodológii buržoáznej economickej analýzy, akou nesporne bol J. A. Schumpeter [7].

³ Buržoázna ekonómia ako „pozitívna“ veda má skúmať len „čisto“ ekonomické problémy a nemá vyjadrovať žiadne „hodnotové sudy“.

mov⁴ (rozdeľovanie národného dôchodku, nezamestnanosť, sociálne zabezpečenie, sociálne poistenie, pracovné a sociálne zákonodarstvo, mzdová politika a v najširšom zmysle aj vlastníctvo výrobných prostriedkov) je dokonca jedným z kritérií, ktoré rozlišujú základné prúdy v buržoáznom ekonomickom myslení.⁵

Ak ponecháme stranou klasickú buržoáznu politickú ekonomiu a nasledujúci proces jej rozkladu (vznik vulgárnej buržoáznej ekonomie), pri určitom zjednodušení možno v buržoáznom ekonomickom myslení rozlišovať tri základné prístupy k „sociálnej otázke“.

a) Podľa *neoklasickej školy* na optimálne riešenie základných sociálno-ekonomických problémov v podstate postačuje živelný trhový mechanizmus. Neoklasická ekonomia prehĺbila teoretické zdôvodnenie tzv. neintervenečnej hospodárskej politiky (*laissez faire*), ktorú charakterizuje požiadavka minima štátnych zásahov do hospodárstva, vrátane sociálnej oblasti.⁶ Štát by mal iba zabezpečiť podmienky pre hladké fungovanie mechanizmu tzv. dokonalej konkurencie. Z toho vyplýva prirodzená požiadavka odstrániť všetko (vrátane existujúcich sociálnych opatrení), čo „narušovalo“ živelné trhové mechanizmy. Ekonomická teória sa podľa neoklasikov vôbec nemá zaoberať cieľmi hospodárskej politiky.

Napriek podobným tvrdeniam neoklasická ekonomia nie je v skutočnosti „neutrálna“ k sociálno-ekonomickým problémom. V „čistej“ ekonomickej teórii, ktorá oficiálne odmieta sociálno-ekonomický prístup, sociálne aspekty vystupujú ako inštitucionálne danosti (najmä súkromné vlastníctvo výrobných prostriedkov a predaj pracovnej sily). Základné predpoklady, z ktorých neoklasická ekonomia vychádza, jej umožňujú, aby aj v tých najabstraktnejších neoklasických modeloch obhajovala kapitalistický ekonomický systém ako najdokonalejší. Závety z rôznych abstraktných konštrukcií sa využívajú na idealizáciu živelného, automatického regulovania ekonomických a sociálnych procesov, ktoré vraj umožňuje dosiahnutie ekonomického a sociálneho optima.

Neoklasické predstavy o fungovaní kapitalistického ekonomického mechanizmu dostali veľkú trhlínu v tridsiatych rokoch. Vážne sociálno-ekonomické problémy, ktoré podľa neoklasických teórií nemali vôbec jestvovať, vystúpili s nevidanou

⁴ V literatúre sa stretávame s ťažkosťami pri vymedzení pojmov „sociálny“ a „sociálna politika“. V stati sa definovaním týchto pojmov bližšie nezaobráame. Chceme len uviesť, že náš prístup je širší ako užívanie pojmu „sociálny“ v takých súvislostiach, ako je sociálne zabezpečenie, sociálna starostlivosť, sociálne zákonodarstvo a pod. V našej ekonomickej literatúre sa týmito otázkami (pravda, s prihliadnutím na podmienky socialistickej ekonomiky) zaoberá L. Pisca [8].

⁵ Ak hovoríme o tom, že prístupy buržoáznych ekonomických teórií k „sociálnej otázke“ sa odlišujú, musíme zdôrazniť, že nejde o odlišnosť v tom základnom („strategickom“), t. j. vo vzťahu k ochrane kapitalistického ekonomického systému. Rozdiely sa týkajú „taktiky“, konkrétnych metód a prostriedkov.

⁶ Čitateľ neoklasických prác o fungovaní trhového mechanizmu má nadobudnúť dojem, že práve vďaka živelnému regulovaniu nemôžu v kapitalistickom hospodárstve vzniknúť nijaké vážne sociálne a ekonomické poruchy. Na týchto nerealistických pozíciách dnes zostáva len časť buržoáznych ekonómov (napr. M. Friedman, G. Haberler). Podľa nich aj v súčasnosti je trh najlepším alokátorom všetkých výrobných faktorov. Osobitne vystupujú proti štátnym zásahom do trhu práce, ktoré sú podľa nich škodlivé. Ak s niektorými opatreniami súhlasia, potom sú to opatrenia proti „monopolnej“ moci odborov.

silou a stali sa hrozbou pre celý kapitalistický systém. To všetko donútilo aj niektorých predstaviteľov neoklasického smeru, aby svojráznym spôsobom priznali existenciu „sociálnej otázky“. V tejto súvislosti treba pripomenúť najmä Pigouovu absurdnú teóriu „dobrovoľnej nezamestnanosti“. Pigou ako ortodoxný predstaviteľ neoklasickej školy nechcel priznať, že celý neoklasický teoretický systém stroskotal pri konfrontácii s ekonomickou realitou tridsiatych rokov. Pigou sa naopak usiloval dokázať, že hlavný sociálny problém tých čias — masovú nezamestnanosť — možno uspokojivo objasniť na základe neoklasických postulátov. Jeho úsilie však bolo neúspešné a jeho hlavná „zásluha“ spočíva v tom, že dal bezprostredný podnet k vzniku keynesovstva.

Je len prirodzené, že v rámci neoklasickej ekonómie nevzniklo nič, čo by mohlo tvoriť ucelenejšiu teoretickú základňu sociálnej politiky v kapitalistických krajinách. Z toho však nevyplýva, že neoklasická ekonómia bola k „sociálnej otázke“ neutrálna. Svedčia o tom tieto skutočnosti:

Neoklasické teórie a modely obsahujú implicitné spoločensko-ekonomické predpoklady (napr. vlastníctvo výrobných prostriedkov, formy rozdeľovania), ktoré umožňujú idealizáciu fungovania celého kapitalistického ekonomického mechanizmu, vrátane riešenia sociálno-ekonomických problémov.

Podľa neoklasikov živelný trhový mechanizmus sám osebe umožňuje nastolenie nielen ekonomického, ale aj sociálneho optima. Štátne zásahy do sociálnej oblasti sa pripúšťajú iba potiaľ, pokiaľ vytvárajú priestor pre hladké fungovanie trhového mechanizmu. Iba výnimočne sa uznáva potreba korigovať jednotlivé negatívne dôsledky živelného trhového mechanizmu.

„Čistá“ teoretická analýza dovedla niektorých predstaviteľov neoklasickej školy (napr. F. Y. Edgewortha, K. Wicksella, A. Marshalla) k abstraktným záverom o potrebe niektorých sociálnych opatrení (daňová reforma, zmeny v rozdeľovaní národného dôchodku)⁷. Je však typické, že sami autori týchto „objavov“ na druhej strane od svojich záverov o potrebe sociálnych reforiem často ustupovali, pričom sa opierali o iné „vedecké“ argumenty. Vyslovovali napr. obavu, že väčšie zdanenie bohatých oslabí záujem o ekonomický rast a povedie k poklesu národného dôchodku. Nakoniec sa spravidla uspokojovali s hmlistým záverom, že väčšia majetková rovnosť je želateľná, pokiaľ neprotirečí efektívnosti.

U niektorých predstaviteľov neoklasickej ekonómie (L. Walras) sa napokon objavuje všeobecná požiadavka sociálnych reforiem, ktoré však nijako nevyplývajú z ich vlastnej „čisto“ teoretickej analýzy. Ich autori ich motivujú hlavne eticky (požiadavka „spravodlivejšieho“ rozdeľovania dôchodkov). V podobnej súvislosti Schumpeter upozorňuje, že politický liberalizmus a reformátorstvo Marshalla, Walrasa a Wicksella, nemá nič spoločné s ich teóriami hraničnej užitočnosti. Uvádza, že ich teórie „vznikli ako čisto analytická záležitosť bez vzťahu k praktickým otázkam“ [7, s. 888].

b) Proti ignorovaniu „sociálnej otázky“ v neoklasickej ekonómii vystúpili predstavitelia *sociálno-ekonomického prúdu*, ktorí pochopili, aké nebezpečenstvo

⁷ Niektorí autori v tom vidia jedno z východísk teórie blahobytu, ktorá na rozdiel od tzv. „čistej“ („pozitívnej“) ekonómie má mať „normatívny“ charakter.

vyplýva z narastania protirečenia medzi prácou a kapitálom a usilovali sa ich riešiť takými prostriedkami, ktoré by oslabili vplyv socialistického hnutia. Hlásateľmi týchto názorov boli hlavne predstavitelia tzv. mladšej historickej školy (G. von Schmoller, K. Bücher a L. Brentano), ktorých neskoršie začali ironicky nazývať katedrovými socialistami.

Podľa katedrových socialistov ekonómovia by sa mali zúčastňovať na príprave programu sociálnych reforiem. Dôležitú úlohu pritom pripisovali *Spolku pre sociálnu politiku* (Verein für Sozialpolitik), ktorý bol založený roku 1872. Názory členov tohto spolku sa všeobecne hodnotia ako konzervatívne a promonarchistické. Katedroví socialisti nesúhlasili nielen so „socialistickým“, ale dokonca ani s „liberálnym“ riešením sociálno-ekonomických problémov. Funkciu nimi odporúčaných sociálnych reforiem otvorene charakterizoval Schmoller. Podľa neho „sociálne zákonodarstvo a garantovanie kolektívnych zmlúv s podnikateľmi môžu . . . robotníkov odvieť od revolučných ideí“ [9, s. 28]. Lahko pochopiť, prečo program sociálnych reforiem rozpracovaný *Spolkom pre sociálnu politiku* využil aj Bismark. Schmollerov „socializmus“, ktorý mal vzniknúť na základe spoločných akcií monarchie a vzdelanejších robotníkov, mal slúžiť ako ochranná hrádza proti vplyvu ideí vedeckého socializmu.

Predstavitelia tzv. mladšej historickej školy teda už v minulom storočí uznávali potrebu určitých opatrení buržoázneho štátu v sociálnej oblasti. V tomto období sa začal v širšom meradle používať aj pojem „sociálna politika“. Jej náplňou bolo: a) zákonodarstvo umožňujúce vláde zaujímať diferencovaný postoj k robotníckym organizáciám a štrajkom; b) pracovné zákonodarstvo; c) sociálne poistenie. Tieto opatrenia však boli izolované a netvorili ešte ucelený systém sociálnej politiky.

Hoci predstavitelia tzv. mladšej historickej školy uznávali potrebu určitých sociálnych reforiem, ktoré by umožnili určitú evolúciu kapitalistického ekonomického systému, v ich prístupe prevládala pragmatizmus a empiria.

Naše poznámky o sociálno-ekonomickom smere sa obmedzujú len na tzv. mladšiu historickú školu. Nezaobráame sa jeho ďalším vývinom (inštitucionalizmus a pod.). Pripomínáme len, že k popredným predstaviteľom tohto smeru patrí J. K. Galbraith.

c) Prvým smerom v buržoáznom ekonomickom myslení, ktorý sa pokúsil komplexnejšie teoreticky riešiť niektoré dôležité sociálne problémy a utvoriť tak spoľahlivejšiu základňu pre hospodársku politiku, je *keynesovstvo*.

Väčšina Keynesových reformačných návrhov, pravda, nie je nová a originálna. Odlišnosť Keynesovho programu od predchádzajúcich programov sociálnych reforiem je najmä v tom, že ním navrhované hospodársko-politické opatrenia organicky vyplývali z jeho teoretického systému a mali prispieť k lepšiemu fungovaniu kapitalistického ekonomického mechanizmu.

Keynesovstvo je prvým smerom v buržoáznej ekonomii, ktorý poskytuje určitú teoretickú základňu pre buržoázny reformizmus. Tento aspekt keynesovstva si veľmi skoro uvedomili pravicoví sociálni demokrati, ktorí po opustení Marxovho ekonomického učenia nemali vlastne nijakú teoretickú koncepciu. Túto

medzeru veľmi dobre vyplnilo práve keynesovstvo, ktoré sa stalo ďalším spojivom medzi buržoáznym a sociálno-demokratickým reformizmom.⁸

Vlastný program Keynesových sociálno-ekonomických reforiem je pomerne skromný. Možno sem zahrnúť najmä

- súhrn opatrení na zabezpečenie „plnej zamestnanosti“,
- určité zmeny v rozdeľovaní národného dôchodku,
- stabilitu nominálnych miezd. (Keynes pritom pripúšťal zníženie reálnych miezd ako cenu, ktorú vraj musia robotníci zaplatiť za „plnú zamestnanosť“.)

V Keynesových návrhoch nechýbajú ani prvky s nádychom utopizmu a naivity. Kľúčové postavenie však mali mať opatrenia v oblasti investičnej činnosti, vrátane štátnej kontroly investícií.⁹

K uvedenému programu reforiem chceme uviesť iba dve poznámky. Prvá sa týka inflácie a druhá Keynesových predstáv o rozdeľovaní národného dôchodku.

Je známe, že väčšina Keynesom navrhovaných opatrení súvisí s tzv. regulovanou infláciou, ktorá má závažné sociálne účinky. Keynes rozlišoval medzi čiastkovou a skutočnou (absolútnou) infláciou. Druhú chápal ako stav, keď ďalšie zvýšenie efektívneho dopytu už nevyvoláva rast produkcie, ale prejaví sa výlučne zvýšením nákladov jednotky produkcie. „Absolútna inflácia“ je podľa neho dôsledkom rastu efektívneho dopytu za podmienok plnej zamestnanosti. Táto koncepcia, ktorú Keynes v skutočnosti teoreticky hlbšie nezdôvodnil, sa stala základom politiky „regulovanej“ inflácie uplatňovanej najmä v povojnovom období.

Keynes (a v zhode s ním aj neokeynesovci) podceňoval kritické argumenty proti politike „regulovanej“ inflácie. Ohrozenie stability peňazí považoval za nevyhnutnú obeť v záujme plnej zamestnanosti. Z toho logicky vyplynul jeho ďalší záver, že robotníci majú zaplatiť za udržanie plnej zamestnanosti znížením reálnych miezd.

Marxisti pri svojej kritike Keynesovho učenia už dávnejšie upozornili, že koncepcia „regulovanej“ inflácie je v skutočnosti neobyčajne výhodná pre monopoly. Jej uplatňovanie totiž umožňuje, aby si monopoly viac ako vynahrádili „straty“, ktoré utrpia v dôsledku účinného odporu robotníckej triedy proti znižovaniu nominálnych miezd.

Je známe, že tzv. pružnosť miezd (najmä pokles nominálnych miezd vo fáze krízy a depresie) bola v minulosti zložkou mechanizmu, ktorý zabezpečoval podmienky pre optimálne zhodnotenie kapitálu. V súčasnom kapitalizme tento mechanizmus prestáva pôsobiť (účinný odpor robotníckej triedy proti znižovaniu miezd, určité zmiernenie cyklických výkyvov, priaznivejšia situácia na trhu práce

⁸ V predmníchovskom Československu to ako prvý pochopil pravicový sociálnodemokratický teoretik a ideológ J. Macek, ktorý už roku 1935 teoreticky zdôvodňoval a propagoval keynesovské reformy [10]. Oficiálna buržoázna ekonómia v ČSR sa vtedy väčšinou pridrižovala prekonaných dogiem.

⁹ Keynes dospel k záveru, že „úlohu riadiť bežný objem investícií nemožno ponechať bez nebezpečenstva v súkromných rukách“ [11, s. 304].

a pod.). V podmienkach štátnomonopolistického kapitalizmu týmto mechanizmom, ktorý preberá funkciu regulátora miezd na úroveň zodpovedajúcu zhodnocovacím potrebám monopolného kapitálu, je práve inflácia. „*Pri plnej zamestnanosti plní inflácia vo vzťahu k úrovni miezd tú úlohu, ktorú za iných podmienok plní rezervná priemyselná armáda*. Kedykoľvek rast miezd ohrozuje podiel dôchodkov pochádzajúcich z nadhodnoty na národnom dôchodku, kedykoľvek mzdy rastú rýchlejšie ako produktivita, vždy inflácia robí korektúry a znova redukuje mzdy na prvotnú úroveň.“ [12, s. 96]

Práve túto politiku zdôvodnil Keynes. Pochopil, že zníženie miezd by viedlo k ostrým konfliktom. Na druhej strane predpokladal, že odbory nebudú štrajkovať „pri každom zvýšení životných nákladov“. Preto dával prednosť pružnej peňažnej politike (vývolávajúcej nevyhnutne infláciu) pred pružnou mzdovou politikou. Výsledkom takejto politiky má byť zníženie reálnych miezd, zvýšenie ziskov a zachovanie danej štruktúry miezd.

Okrem opatrení, ktorých sociálne dôsledky sa uskutočňovali prostredníctvom politiky „regulovanej“ inflácie a politiky „plnej zamestnanosti“, uvažoval Keynes aj o opatreniach bezprostredne sociálneho charakteru. Platí to napr. o jeho kritických poznámkach na adresu „náhodného a nespravodlivého rozdelenia bohatstva a dôchodkov“. Vyslovil sa za určité znovurozdelenie národného dôchodku v prospech tried, ktoré vynakladajú najväčšiu časť svojho dôchodku. Keynes, prirodzene, nechcel odstrániť základné nerovnosti medzi triedami v kapitalistickej spoločnosti.¹⁰ V zhode so svojou teoretickou koncepciou odporúčal redistribúciu národného dôchodku, aby sa zvýšil sklon k spotrebe, a tým aj efektívny dopyt. Tieto návrhy sa neskoršie stali východiskom niektorých zmien vo fiškálnej politike vyspelých kapitalistických krajín (zavádzanie progresívnej dôchodkovej dane a pod.). Iné Keynesove sociálne úvahy (napr. o rentiéroch) mali celkom utopický a miestami naivný charakter.

Keynesov program sociálno-ekonomických reforiem prevzala väčšina buržoáznych ekonómov. Podobne ako Keynes, aj jeho nasledovníci sa sústredili hlavne na opatrenia zabezpečujúce „plnú zamestnanosť“ bez toho, že by hlbšie analyzovali ich sociálno-ekonomický obsah a zameranie.¹¹ J. Robinsonová správne upozorňuje, že túto medzeru využili stúpenci vojnovo-priemyselného komplexu, ktorým keynesovstvo slúžilo na ospravedlnenie militarizácie hospodárstva [2]. V tejto súvislosti sa v literatúre upozorňuje na dve formy keynesovstva

— reakčnú, ktorá je spojená s vojnovo-priemyselným komplexom,

¹⁰ O tom, že Keynesovo reformátorstvo nijako nevybočuje z buržoáznych hraníc, svedčí táto úvaha: „Osobne verím, že sociálne a psychologicky možno ospravedlniť značné nerovnosti dôchodkov a bohatstva, ovšem nie také veľké nerovnosti, aké existujú dnes“ [11, s. 347].

¹¹ Ak chceme správne pochopiť miesto „sociálnej otázky“ v Keynesovom diele, musíme si uvedomiť, že Keynes síce hovoril o sociálnych problémoch, nestaval ich však ako prvoradé. Možno povedať, že sociálna problematika pri čítaní jeho *Všeobecnej teórie zamestnanosti*... ustupuje až na druhé miesto. Hlavný dôvod, prečo sa Keynes zaoberal otázkami zamestnanosti, nespočíval zrejme v ich sociálnych aspektoch. Išlo mu o ich kľúčové miesto pri fungovaní celého kapitalistického ekonomického systému.

— liberálno-buržoáznu, ktorá viac akcentuje sociálny obsah hospodárskej politiky.

Teoretická analýza sociálno-ekonomických problémov sa v buržoáznej ekonomii ďalej rozvíja po druhej svetovej vojne. Na tomto rozvoji sa popri keynesovstve zúčastňujú aj predstavitelia sociálno-ekonomického smeru a dokonca aj stúpenci neoklasickej školy. Teoreticky sa ďalej rozpracúvajú rôzne aspekty politiky „plnej zamestnanosti“ a problémy rozdeľovania. Závažnými sociálnymi otázkami sa zaoberajú buržoázne teórie, ktoré tvoria základ konjunkturálnej (osobitne monetárnej a fiškálnej) politiky. Význam teoretickej analýzy niektorých dôležitých sociálno-ekonomických problémov zvlášť vystúpil do popredia v novodobých buržoáznych teóriách ekonomického rastu. (V tejto súvislosti treba pripomenúť napr. skúmanie vzťahu medzi akumuláciou a spotrebou.)

Popri „tradičných“ formách hospodárskej politiky vznikli po druhej svetovej vojne nové, ktoré majú riešiť niektoré základné sociálno-ekonomické problémy (regulácia vývinu a štruktúry dôchodkov) tak, aby sa dosiahol rovnovážny vývin kapitalistického hospodárstva. Sem patrí predovšetkým *dôchodková politika*.

2. Štátnomonopolistická dôchodková politika sa po vojne najskôr objavila v Holandsku. Buržoázni ekonómovia zdôvodňujú tento holandský „primát“ niektorými osobitosťami vývinu holandského hospodárstva (účinky vojny, relatívne rýchly povojnový rast obyvateľstva vyžadujúci primeraný rast produktivity práce a veľká závislosť holandského hospodárstva od zahraničného obchodu). Nazdávame sa, že osobitný význam mala najmä závislosť holandskej ekonomiky od zahraničných trhov (udržanie konkurenčnej schopnosti exportovaných tovarov, zabezpečenie rovnováhy platobnej bilancie). Holandská dôchodková politika sa sústreďovala na reguláciu miezd a cien, a preto sa v tejto súvislosti hovorí o mzdovej a cenovej politike. Pritom je typické, že kým sa mzdová politika dlho uskutočňovala pomocou priamej kontroly, „cenová politika sa v podstate obmedzovala na nepriame opatrenia“ [13, s. 30]. Výsledky holandskej dôchodkovej politiky sa v buržoáznej literatúre všeobecne hodnotia pozitívne — aspoň pokiaľ ide o prvých osem až desať rokov. (Neskoršie sa aj tu objavili podobné ťažkosti ako v iných krajinách.)

Skúsenosti z holandskej dôchodkovej politiky sa neskoršie prakticky využili v ďalších kapitalistických krajinách a ovplyvnili tiež teoretické rozpracovanie obsahu a nástrojov dôchodkovej politiky. Prejavilo sa to napr. v materiáli *Problém rastúcich cien*, ktorého autormi bola roku 1961 skupina expertov OEEC. V tomto materiáli sa formuluje predstava, že vládne orgány musia stále uskutočňovať osobitnú mzdovú politiku tak, aby vývin miezd zodpovedal dlhodobým potrebám optimálneho rozvoja kapitalistickej ekonomiky [14, s. 56—57]. Závery tohto materiálu, ktorý vlastne obsahuje jednu z prvých, všeobecnejších formulácií dôchodkovej politiky, mali vplyv na ďalší rozvoj teórie a praxe dôchodkovej politiky.

Mnohé skúsenosti s dôchodkovou politikou sa získali aj vo Veľkej Británii a škandinávskych krajinách. Rozhodujúcim medzníkom vo vývine dôchodkovej politiky sa stali šesťdesiate roky. Vtedy sa rôzne formy dôchodkovej politiky rozšírili takmer po celej západnej Európe a USA. Aj v NSR, o ktorej sa hovorilo

ako o „poslednej krajine bez kontroly cien a miezd“, sa objavili niektoré prvky dôchodkovej politiky (napr. tzv. Konzertierte Aktion).

Všeobecné rozšírenie dôchodkovej politiky takmer vo všetkých vyspelých kapitalistických krajinách svedčí o tom, že nejde o izolovaný jav, ktorý je špecifický iba pre jednu alebo niekoľko kapitalistických krajín. Vznik a rozvoj dôchodkovej politiky zapadá do celkového rámca povojnového rozvoja štátnomonopolistického kapitalizmu. Štátnomonopolistické regulovanie sociálnych procesov začína postupne nadobúdať dlhodobý, systematický charakter. Neoddeliteľnou zložkou tejto novej etapy sa stáva aj dôchodková politika, ktorá má predstavovať centralizované dlhodobé pôsobenie štátu na celkový rozsah a prvotné rozdeľovanie novovytvorenej hodnoty. Pomocou dôchodkovej politiky sa vlastne uskutočňuje „pokus premeniť štát na bezprostredného účastníka procesu vykorisťovania proletariátu vo všetkých odvetviach národného hospodárstva“ [15, s. 4].

Hospodárske ciele, ktoré sa majú dosiahnuť pomocou dôchodkovej politiky, sa v minulosti zabezpečovali tradičnými nástrojmi (najmä monetárnymi a fiškálnymi). Táto hospodárska politika, ktorej základy sa utvárali už v tridsiatych rokoch, nebola veľmi úspešná a nevedla k dosiahnutiu oficiálne stanovených cieľov („dosiahnutie plnej zamestnanosti, zabezpečenie vysokých temp rastu a stability cien“).¹² V hospodárskej politike sa uplatňoval princíp „stop-and-go“, pre ktorý je typické, že dosiahnutie jedného cieľa (napr. zrýchlenie tempa rastu) sprevádza negatívny efekt v inej oblasti (narušenie stability cenovej hladiny). To si vynútilo prechod k novým, účinnejším formám štátnomonopolistickej hospodárskej politiky. Tak sa začala formovať dlhodobá politika rastu a jej zložkou sa v prvej polovici šesťdesiatych rokov stala dôchodková politika, do ktorej sa vkladali veľké nádeje.

Za základnú príčinu, ktorá podmienila v kapitalistických krajinách vznik dôchodkovej politiky, treba teda považovať potrebu urýchliť ekonomický rast bez negatívnych sprievodných javov (narušenie rovnováhy platobnej bilancie a stability cien). V praxi išlo predovšetkým o zvýšenie miery akumulácie, ktorá mala byť „optimálna“ z hľadiska kapitalistickej výroby [16, s. 294]. Prostriedky na dosiahnutie tohto cieľa sa hľadali v spomalení rastu miezd a v brzdení hospodárskeho boja pracujúcich. Pri objasňovaní vzniku dôchodkovej politiky sa musia brať do úvahy aj ďalšie okolnosti — napr. súvislosť medzi vznikom dôchodkovej politiky a rastúcou silou pracujúcich pri uzatváraní kolektívnych zmlúv v podmienkach relatívne plnej zamestnanosti [15, s. 27].

Pred vznikom dôchodkovej politiky sa uskutočňovalo prvotné rozdeľovanie dôchodkov (až na niektoré výnimky) živelne. Buržoázny štát zasahoval až do procesu druhotného rozdeľovania. Základnou charakteristickou črtou štátnomonopolistickej dôchodkovej politiky je to, že štát zasahuje teraz od samého začiatku už do procesu prvotného rozdeľovania dôchodkov. Keďže východiskovým bodom tohto procesu je určenie miezd a tvorba cien (v nadväznosti na ňu potom vznik ziskov a iných nepracovných dôchodkov), štát musí zasahovať

¹² Tieto ciele sa prvýkrát oficiálne formulovali v USA roku 1946 v zákone o zamestnanosti (Employment Act).

do uzatvárania kolektívnych zmlúv (mzdová politika) a cenovej tvorby (cenová politika). Dôchodková politika teda nepôsobí až na konečné výsledky, ale na celý priebeh boja medzi prácou a kapitálom vo fáze prvotného rozdeľovania. Vládnúca trieda od nej preto očakáva, že zmierni hospodársky boj pracujúcich a premení ich triedne organizácie (najmä odbory) na „konštruktívnych“ účastníkov štátnomonopolistickej hospodárskej politiky.

Triedny charakter dôchodkovej politiky nemožno hodnotiť podľa oficiálneho vymedzenia jej podstaty a cieľov. V súčasnosti sa napr. v buržoáznej literatúre i v oficiálnej, vládami proklamovanej dôchodkovej politike zásadne prijíma téza o nevyhnutnosti regulovať všetky druhy dôchodkov. V praxi sa však bezprostredné štátne regulovanie nepracovných dôchodkov obchádza, alebo sa pri ňom uplatňujú oveľa miernejšie formy. Hlavný dôraz pri realizácii dôchodkovej politiky sa vždy pripisuje regulovaniu miezd, osobitne stanoveniu a dodržiavaniu hornej hranice ich rastu.

Už samo vymedzenie podstaty a cieľov dôchodkovej politiky v buržoáznej politickej ekonómii je predmetom mnohých sporov.

V minulosti sa dôchodková politika veľmi často stotožňovala so štátnou mzdovou politikou. S týmto prístupom sa stretávame napr. u J. Vibeaa-Pedersena, J. Hawtreya a K. Schillera. K. Schiller napr. hovorí o dôchodkovej politike „ľahkej ruky“, ktorú chápe ako poskytovanie „pomoci“ tarifným partnerom (t. j. zamestnávateľom a odborom) pri rozhodovaní o mzdách [13, s. 4]. Je nesporné, že štátna regulácia miezd tvorí hlavnú zložku dôchodkovej politiky, čo napokon plne zodpovedá jej triednemu obsahu. Napriek tomu je však uvedený prístup veľmi úzky.

Viacerí autori vychádzajú z toho, že okrem miezd musí štát ovplyvňovať aj ostatné druhy dôchodkov, najmä zisky. K stupencom tejto koncepcie patrí napr. K. W. Rothschild, R. Harrod a J. Lecaillon. Tento širší prístup je nesporne realistickejší, pretože viac berie do úvahy špecifické postavenie dôchodkovej politiky v systéme súčasnej štátnomonopolistickej hospodárskej politiky.

V buržoáznej literatúre sa možno stretnúť s ešte širším chápaním dôchodkovej politiky. R. Krengel napr. stotožňuje dôchodkovú politiku so všetkými hospodársko-politickými opatreniami, ktorých cieľom je „ovplyvniť a zmeniť vznik, rozdeľovanie a použitie dôchodkov“. Podobne W. Krelle hovorí o dôchodkovej politike ako o koordinácii politiky zamestnanosti, rastu, mzdovej, rozdeľovacej a peňažnej [13, s. 6]. So širokým chápaním dôchodkovej politiky sa stretávame aj v štúdiu Hospodárskej komisie OSN pre Európu [17]. Dôchodková politika sa tu chápe ako „úsilie o získanie určitého stupňa priamej kolektívnej kontroly nad úrovňou a štruktúrou odmeňovania pracovných síl a kapitálu a nad rozdeľovaním príjmov vo sfére domácností a podnikov“. L. C. Hunter a D. J. Robertson chápu takéto široké vymedzenie dôchodkovej politiky len ako určité východisko. V praxi dôchodkovú politiku podľa nich tvoria „pokusy kontrolovať vývin dôchodkov v podmienkach plnej zamestnanosti v záujme stabilných cien a udržania celkových dôchodkov a spotrebných výdavkov v súlade s celkovým tokom tovarov a služieb...“ [18, s. 499]. Nazdávame sa, že proti podobným veľmi širokým definíciám dôchodkovej politiky sa právom namieta, že vlastne stotožňujú dô-

chodkovú politiku so všeobecnou hospodárskou politikou. Tým sa potom stráca špecifickosť dôchodkovej politiky.

S podobnou nejednotnosťou sa stretávame aj pri vymedzení cieľov dôchodkovej politiky. Autori, ktorí vychádzajú z najširšieho vymedzenia dôchodkovej politiky, určujú pre dôchodkovú politiku spravidla tie isté ciele ako pre všeobecnú hospodársku politiku. Väčšina buržoázných ekonómov však považuje za hlavné ciele dôchodkovej politiky stabilizáciu cenovej hladiny a zmeny v rozdeľovaní dôchodkov. Je prirodzené, že existuje rozpor medzi oficiálne deklarovanými cieľmi (ku ktorým napr. patria zmeny v rozdeľovaní v prospech pracujúcich s nízkymi dochodkami) a tým, čo štátnomonopolistická dôchodková politika skutočne sleduje (spomalenie rastu miezd, zvýšenie podielu akumulácie).

História vzniku dôchodkovej politiky svedčí o tom, že pomocou tohto relatívne nového nástroja sa mala dosiahnuť väčšia cenová stabilita bez brzdenia ekonomického rastu. Primárnosť antiinflačnej úlohy sa začala všeobecne uznávať najmä potom, keď inflácia ďaleko prekročila hranice „plazivej“ inflácie, znižovala kúpnu silu peňažnej jednotky a oslabovala konkurenčnú schopnosť tovarov na zahraničnom trhu. Ukázalo sa, že vlády kapitalistických štátov nie sú schopné riešiť tento problém klasickými deflačnými prostriedkami. Medzeru v systéme nástrojov hospodárskej politiky mala zaplniť práve dôchodková politika, od ktorej sa očakávalo, že zabezpečí, aby sa dôchodky vyvíjali v súlade s rastom produktivity a hrubého národného produktu. Bežné konjunkturálne nástroje by sa potom mohli využívať na stále podnecovanie ekonomického rastu. Tým by došlo k akémusi rozdeleniu úloh medzi konjunkturálnou a dôchodkovou politikou:

a) Konjunkturálna politika by sa sústredila na stále stimulovanie ekonomického rastu.

b) Dôchodková politika by zasa zabezpečovala rovnovážnosť rastu (optimálne relácie medzi rastom miezd, ziskov, cien a produktivity práce).

Obsahu a triednemu zameraniu dôchodkovej politiky zodpovedajú prostriedky, pomocou ktorých sa majú uvedené ciele, t. j. stabilizácia cenovej hladiny a zmeny v rozdeľovaní národného dôchodku, dosiahnuť. Prostriedky (nástroje) dôchodkovej politiky možno rozdeliť na dve skupiny:

a) opatrenia priamo ovplyvňujúce mzdy a platy (mzdová politika);

b) opatrenia priamo ovplyvňujúce tzv. nemzdové dôchodky (zisky, dividendy, nájomné).

Uviedli sme už, že v celom systéme dôchodkovej politiky má rozhodujúce postavenie mzdová politika, ktorá pozostáva z dvoch hlavných zložiek:

1. určenie kritérií (tzv. orientačných smerníc) pre zmenu mzdových sadzieb;

2. oznámenie a praktické presadzovanie týchto kritérií.¹³ Vychádza sa z toho, že treba zaviesť centralizovanú štátnu kontrolnú sústavu, ktorá by dohliadala

¹³ „Mzdovú politiku chápeme predovšetkým tak, že príslušné úrady musia samy mať dostatočne presnú predstavu o priemernom raste miezd, ktorý zodpovedá ekonomickej situácii a je zlučiteľný so stabilitou cien. Mať takúto predstavu, informovať o nej zainteresované strany a mobilizovať pre tento cieľ, ktorý treba dosiahnuť, podporu, v tom je podstata mzdovej politiky.“ [13, s. 16.]

na pohyb mzdových sadzieb. Tieto mzdové sadzby tvoria 50—90 % celkovej mzdy a určujú sa na základe kolektívnych zmlúv [16, s. 297].

Ideálom je dosiahnuť „dobrovoľný“ súhlas zúčastnených strán (odborov, podnikateľov) s dodržiavaním orientačných smerníc, pretože tým sa nenarušujú princípy „slobody“, ktoré sú pre mnohých buržoáznych ekonómov posvätné. Ak sa mzdy napriek tomuto „orientovaniu“ vyvíjajú z hľadiska monopolov nepriaznivo, uplatňujú sa rôzne formy direktívnejších opatrení.

Veľa príkladov svedčí o tom, že mzdová politika poskytuje výhody monopolom. Spomínali sme už, že ako príklad „úspešnej“ mzdovej politiky sa v buržoáznej literatúre často uvádza Holandsko v rokoch 1945—1954. V Holandsku došlo v tomto období k poklesu reálnych miezd a k poklesu podielu miezd na národnom dôchodku. Podiel miezd na národnom dôchodku sa znížil zo 77,3 % roku 1948 na 67,7 % v roku 1954 [13, s. 27].

Druhým základným prostriedkom dôchodkovej politiky je ovplyvňovanie tzv. nemzdových dôchodkov. Všeobecne sa priznáva, že regulovanie väčšiny tzv. nemzdových dôchodkov sa stretáva s veľkými komplikáciami a v niektorých prípadoch je takmer nemožné (dôchodky zo slobodných povolání, dôchodky z majetku). Vlády kapitalistických štátov pristupujú k regulovaniu vykorisťovateľských dôchodkov neochotne a používajú spravidla miernejšie nástroje. Dividendy a nájomné sa napr. ovplyvňujú pomocou orientačných smerníc, ktorých dodržiavanie sa spravidla ponecháva na vôľu kapitalistov.

S veľkými ťažkosťami sa stretáva úsilie o regulovanie ziskov, ktoré tvoria druhú najvýznamnejšiu časť národného dôchodku. V buržoáznej ekonomii sa odporúčajú najmä dva prostriedky:

- a) priame ovplyvňovanie ziskov fiškálnymi opatreniami (tzv. direct non-wage incomes policy),
- b) štátna cenová politika.

Uvedli sme už, že zahrňovanie fiškálnych opatrení do dôchodkovej politiky je sporné, pretože dane pôsobia na rozsah ziskov až dodatočne.

Štátna cenová politika sa uskutočňuje pomocou podobných nástrojov ako mzdová politika — určenie orientačných smerníc, ich oznámenie a presadzovanie. (S určením orientačných smerníc pre „neinflačný“ vývoj cien a miezd sa stretávame roku 1962 v USA.) Vlastný mechanizmus cenovej politiky charakterizujú rôzne formy od „dobrovoľných“ cez rôzne administratívne stupne až k zmrazeniu cien. V posledných rokoch sa výrazne prejavuje tendencia prechodu k direktívnejším formám cenovej kontroly.

Doterajší prehľad cieľov a nástrojov dôchodkovej politiky potvrdzuje, že dôchodková politika predstavuje kvalitatívne novú formu štátnomonopolistického regulovania dôchodkov. Ako sme už uvedli, pre dôchodkovú politiku sú charakteristické najmä dve špecifické črty:

- a) Dôchodková politika pôsobí na dôchodky už v štádiu ich vzniku, v procese ich tvorby. Na rozdiel od metód nepriameho regulovania (fiškálna politika), ktoré sú faktorom druhotného rozdeľovania, nástroje dôchodkovej politiky pôsobia priamo na proces prvotného rozdeľovania dôchodkov.

b) Na rozdiel od predchádzajúcich pokusov o regulovanie dôchodkov, ktoré neboli koordinované a systematické, dôchodková politika má byť trvale a systematicky pôsobiacim faktorom. Niektorí buržoázni ekonómi dokonca požadujú, aby pôsobila s predstihom. V tejto súvislosti sa hovorí o systéme „včasného upozornenia“ („early warning“ procedure) [18, s. 520].

Uviedli sme, že od priameho pôsobenia štátu na vznik dôchodkov sa očakávalo posilnenie stability ekonomického rastu. Doterajšie skúsenosti však svedčia o tom, že ani pomocou týchto nástrojov sa ani v jednej vyspelej kapitalistickej krajine nepodarilo zabezpečiť ekonomický rast a „plnú zamestnanosť“ bez inflácie. Neúspechy pri praktickej realizácii dôchodkovej politiky súvisia so slabosťou teoretických východísk, ktoré poskytujú súčasné buržoázne ekonomické teórie.

3. Pri teoretickom zdôvodňovaní dôchodkovej politiky sa využívajú rôzne, často vzájomne protirečivé teórie neoklasického, neokeynesovského a sociologicko-ekonomického zamerania.

Potreba dôchodkovej politiky sa zdôvodňuje najmä pomocou buržoázných teórií rozdeľovania, teórie nákladovej inflácie a teórií ekonomického rastu. Pokiaľ ide o buržoázne teórie rastu, využívajú sa najmä ich závery o optimálnom vzťahu medzi akumuláciou a spotrebou ako podmienke rovnovážneho rastu. Na teoretické zdôvodnenie dôchodkovej politiky (najmä regulácie miezd) sa využívajú aj zjednodušené výpočty S. Kuznetsa, ktoré majú dokázať, že v posledných desaťročiach došlo k vzostupu podielu pracovných dôchodkov na národnom dôchodku. V niektorých buržoázných koncepciách sa nevyhnutnosť dôchodkovej politiky dokazuje skreslenou analýzou správania sa tzv. tarifných partnerov, osobitne odborov. Odbory vraj svoju „monopolnú“ moc využívajú na presadzovanie príliš rýchleho rastu miezd, čo najmä v situácii „plnej zamestnanosti“ prispieva k rozvíjaniu mzdovej a cenovej špirály.

Hlavným teoretickým východiskom dôchodkovej politiky je *teória nákladovej inflácie*, ktorá sa stala veľmi populárna v povojnovom období. Teória nákladovej inflácie si získala veľa stúpencov, zatiaľ čo význam monetaristickej koncepcie a Keynesovej teórie inflácie čiastočne klesol [19].

V minulosti sa v zhode s kvantitatívnou teóriou peňazí inflácia odvodzovala z nerovnováhy medzi celkovou peňažnou ponukou a dopytom. Príčiny inflácie sa hľadali iba v nadmernom dopyte a na liečenie tejto tzv. dopytovej inflácie (demand push inflation) sa odporúčali deflačné opatrenia. Reštriktívna monetárna a fiškálna politika však prehlbovala nerovnomernosť ekonomického rastu, zatiaľ čo probléma inflácie nevedela účinne riešiť.¹⁴

Medzi buržoáznymi ekonómami sa začal rozširovať názor, že súčasné inflačné

¹⁴ Reštriktívne opatrenia sú súčasťou politiky „stop — and — go“, ktorá utrpela veľký neúspech vo Veľkej Británii a USA a stala sa predmetom kritiky zo strany mnohých buržoázných ekonómov. Snahy o nahradenie politiky „stop — and — go“ politikou rastu však neprinesli očakávané výsledky. Tvrdenie jedného zo zakladateľov „novej ekonómie“ W. Hellera o odstránení cyklických výkyvov bolo skôr zbožným želaním [20].

tendencie vznikajú v dôsledku rastu nákladov (osobitne miezd).¹⁵ Podľa teórie nákladovej (mzdovej) inflácie hlavnou príčinou inflačného rastu cien je rýchlejší rast miezd ako produktivity. Rast miezd sa podľa tejto koncepcie bezprostredne presúva na ceny.

Súhlasíme vcelku s názorom tých marxistických autorov, ktorí dokazujú, že v dôsledku monopolistickej štruktúry súčasného kapitalizmu možno presunúť rast miezd na ceny skôr ako v období kapitalizmu voľnej súťaže. Napriek tomu téza o mzdovej a cenovej špirále sama osebe zostáva zjednodušeným vysvetlením inflácie a odráža iba niektoré povrchové javy. Proti zveličovaniu vplyvu rastu nákladov na vznik a rozvoj inflácie sa napr. namieta, že zvýšenie nominálnych miezd v priebehu cyklu sa zvyčajne trochu oneskoruje za rastom cien. V podmienkach cyklického vývinu zvýšenie cien býva spravidla podnetom pre mzdové požiadavky, ktoré sú obrannou reakciou robotníckej triedy proti útokom na jej životnú úroveň.

Zjednodušený výklad úlohy mzdových faktorov pri vzniku inflácie sa často využíva proti odborom, ktoré robia najviac zodpovednými za infláciu. Reakčné protiodborárske stanovisko často vyjadruje napr. G. Haberler.¹⁶

Mechanizmus súčasných inflačných procesov je oveľa zložitejší ako predpokladá teória nákladovej inflácie. V tomto mechanizme na seba vzájomne pôsobí rast cien a nákladov. Často možno pozorovať, že viac-menej „autonómny“ rast cien (vyvolaný napr. cenovou politikou monopolov) je impulzom pre zvýšenie miezd, ktoré sa až s určitým časovým oneskorením prenáša na ceny.

R. Entov ukazuje, že monopolistické a štátnomonopolistické regulovanie cien sa v nových buržoázných teóriách inflácie odráža v iracionálnej forme. Skutočnosť je spravidla taká, že veľké monopolistické korporácie sa usilujú časovo prispôsobiť každé podstatnejšie zvýšenie cien k momentu uzatvárania nových kolektívnych zmlúv a k uverejneniu správ o zvýšení miezd. Takýto výber obdobia pre zvýšenie cien je pre monopoly neobyčajne výhodný, pretože verejnej mienke sa takto priam vnucuje myšlienka, že celé zvýšenie cien bolo vlastne vynútené

¹⁵ R. Entov správne dokazuje, že delenie inflačných situácií na dva typy (dopytová a nákladová inflácia) má do značnej miery umelý charakter. „Nie je ťažko ukázať napríklad, že medzi podmienky umožňujúce „nákladovú infláciu“ patrí i zodpovedajúce rozšírenie dopytu po peniazoch. Na druhej strane kumulatívny rast cien pri takzvanej inflácii dopytu vždy predpokladá vzájomné pôsobenie nákladov a cien (rast cien prináša rast nákladov, čo pri určitých ekonomických podmienkach môže napomáhať ďalšie zvýšenie cien atď.)“ [19, s. 850].

¹⁶ Podľa G. Haberlera „... v priebehu rokov odbory získali *de jure* alebo *de facto* početné výsady a výnimky, ktoré idú ďaleko za všetko to, čo sa poskytlo businessu a ostatným súkromným spoločnostiam. Ťažko veriť, že právna reforma, obnovujúca vyváženejšiu mocenskú rovnováhu medzi stranami pri rokovani o mzdách a vylučujúca násilie a iné zneužitia, by nemala určitý účinok na zmiernenie inflačného tlaku zo strany miezd.

... v porovnaní s právnou reformou podstatnejšia a dôležitejšia je pravdepodobne zmena v postoji verejnej mienky a všetkých vládnych orgánov. Malo by byť možné burcovať verejnú mienku proti nebezpečenstvu mzdovej inflácie a pôsobiť jej vplyvom na odbory, ktoré pomocou ochromujúcich štrajkov a zastrašovaním uvažujú na hospodárstvo inflačný rast miezd.“ [21, s. 77-78]. Treba len dodať, že Haberler patrí práve k tým teoretikom, ktorí spracúvajú verejnú mienku v promonopolistickom a protirobotníckom duchu.

vzostupom mzdových nákladov. „Vzniká dojem, že zvýšenie nákladov, včítane rastu nominálnej mzdy, vždy oznamuje prvotný impulz a je jedinou príčinou rozvoja súčasnej inflácie“ [19, s. 852–853]. Rozsah monopolistického zvýšenia cien pritom spravidla značne prevyšuje rast nákladov na výplatu miezd.

Úlohou nášho príspevku nie je komplexný výklad takého zložitého javu ako súčasné inflačné procesy. Dotkli sme sa ich iba preto, že teória nákladovej inflácie sa stala dôležitým teoretickým východiskom dôchodkovej politiky.

Takmer vo všetkých teoretických úvahách o sociálnych aspektoch hospodárskej politiky, o inflácii a dôchodkovej politike sa stretávame s tzv. *Phillipsovou krivkou*.

Roku 1958 vystúpil anglický buržoázny ekonóm A. W. Phillips s tvrdením, že vývoj miezd a cien bezprostredne závisí od zmien nezamestnanosti. Phillipsova stať mala v buržoáznej ekonómii veľký ohlas. Príčiny začiatkovej popularity Phillipsovej teórie spočívajú v tom, že poskytla dlho hľadanú „teoretickú“ základňu pre krátkodobú orientáciu hospodárskej politiky.

Phillips vychádza vo svojej stati zo všeobecných úvah o vzťahu medzi ponukou, dopytom a cenou. Tieto závery prenáša bez akéhokoľvek dokazovania na trh práce. Na základe pomerne jednoduchšej korelačnej analýzy dospieva k záveru, že medzi mierou zmeny nezamestnanosti a mierou zmeny sadzieb peňažných miezd je nepriamo úmerný vzťah. Snažil sa dokázať hypotézu, že „... mieru zmeny peňažných mzdových sadzieb vo Veľkej Británii možno vysvetliť pomocou úrovne nezamestnanosti a mierou zmeny nezamestnanosti“ [22, s. 284]. Výnimkou sú podľa neho roky, počas ktorých rýchlo rastú importné ceny. (Výnimkou môže byť aj obdobie bezprostredne po takomto raste importných cien.) Phillips dospel k záveru: „Keby sa dopyt, ako sa to niekedy odporúča, udržiaval na úrovni, ktorá by zabezpečovala stabilné mzdové sadzby, zodpovedajúca úroveň nezamestnanosti by bola asi 5,5 %“ [22, s. 299].

Na Phillipsove výskumy nadviazali viacerí buržoázni autori, ktorí mali niektoré kritické výhrady, no základné tézy prijímali a ďalej rozpracúvali. Pre USA zostrojili Phillipsovu krivku Samuelson a Solow [23]. Ich krivka mala trochu odlišný priebeh, to však nič nemenilo na základoch Phillipsovej koncepcie.

Spočiatku len málo buržoáznych ekonómov malo voči tejto koncepcii väčšie výhrady. Závery vyplývajúce z Phillipsovej koncepcie sa často odporúčali vládam ako rozhodujúce kritérium pre hospodársku politiku. Myšlienka, že na zastavenie inflácie stačí relatívne malé zvýšenie nezamestnanosti, bola veľmi lákavá a v niektorých krajinách sa oficiálne prijímala. Uvedená koncepcia dávala politike umelého vytvárania nezamestnanosti pečať vedeckosti. Táto politika však skrachovala. Pokusy o jej aplikáciu vo Veľkej Británii neumožnili riešiť problém inflácie a ešte viac skomplikovali hospodársku situáciu.

Skutočný vývin cien a nezamestnanosti stále menej zodpovedal Phillipsovej krivke. Napríklad v USA v prvej polovici šesťdesiatych rokov sa miera nezamestnanosti znížila zo 7,1 % na 4,5 %. Rast cien sa však vtedy nezrýchlil. Na druhej strane od júna 1969 do konca roku 1970 sa miera nezamestnanosti zvýšila z 3,4 na 6 %. V rozpore s Phillipsovou koncepciou ani tento obrovský rast nezamestnanosti nezabránil rastu cien. Naopak, ceny rástli rýchlejšie ako predtým.

Došlo k tomu, že rast nezamestnanosti sprevádzal rýchly rast cien (stagflácia). To sa prejavilo zvlášť výrazne v priebehu poslednej hospodárskej krízy v USA. Podobné tendencie možno pozorovať aj v iných kapitalistických krajinách.

Preto sa v buržoáznej ekonómii základné myšlienky Phillipsovej krivky opúšťajú a podrobujú sa čoraz väčšej kritike. Časť buržoáznych ekonómov však Phillipsovu krivku naďalej „upravuje“ a nové fakty využíva na zmenu definície „plnej zamestnanosti“. V USA sa napr. v priebehu poslednej krízy diskutovalo o tom, že na rozdiel od oficiálnej praxe by sa mala za „plnú zamestnanosť“ označovať 5 %-ná alebo dokonca 6 %-ná miera nezamestnanosti. Je prirodzené, že takáto nová definícia „plnej zamestnanosti“ umožňuje vláde ľahšie plniť jej predvolebné sľuby.

Pokiaľ ide o samu Phillipsovú teóriu, jej základnou metodologickou chybou je jednostranná interpretácia funkcionálnych vzťahov medzi nezamestnanosťou, mzdami a cenami. Vývoj nezamestnanosti tu vystupuje ako prvotná a rozhodujúca príčina cenových zmien. Nezamestnanosť však v skutočnosti nepôsobí (a ani v minulosti nikdy nepôsobila) na ceny bezprostredne. Pohyby cien ovplyvňuje množstvo faktorov — produktivita, vzťah ponuky a dopytu, monopolistické regulovanie cien a pod. Bezprostrednú povahu nemá ani vzťah medzi nezamestnanosťou a mzdami, ani vzťah medzi mzdami a cenami.

Hoci táto teoretická koncepcia a na nej založená hospodárska politika utrpela už v šesťdesiatych rokoch neúspech, aj v posledných rokoch sa neustále stretávame s pokusmi o jej praktické využívanie.

S úsilím o realizáciu dôchodkovej politiky sa stretávame najmä od šesťdesiatych rokov takmer vo všetkých kapitalistických krajinách. Doterajšie skúsenosti svedčia o tom, že s výnimkou kratších období sa dôchodková politika nestala účinným nástrojom regulácie dôchodkov a cien. Naopak, problémy, ktoré mala dôchodková politika riešiť, v ostatných rokoch narástli natoľko, že celá teoretická i praktická koncepcia dôchodkovej politiky sa stretáva so stále väčšou kritikou. Táto kritika, pokiaľ ju vedú buržoázni autori, sa však často vedie z reakčných pozícií. Klasickým príkladom je „extrémny liberál“ G. Haberler, bojujúci proti „monopolnej moci odborov“ [24, s. 234].

Marxistickí autori vidia jednu z hlavných slabín doterajšej dôchodkovej politiky v jej úzkom triednom zameraní. Možnosti pre komplexnejšiu a účinnejšiu dôchodkovú politiku existujú. Treba ju však presadzovať ako demokratickú alternatívu proti existujúcim štátmonopolistickým formám. Zatiaľ čo základným princípom oficiálnej dôchodkovej politiky je zachovanie kapitalistickej vlastníckej štruktúry a sociálno-ekonomického statu quo, základom demokratickej dôchodkovej politiky by mali byť podstatné zmeny v rozdeľovaní dôchodkov medzi triedami a s tým spojené zmeny vo vlastníctve výrobných prostriedkov.

Literatúra

- [1] HERETIK, Š.: Teoreticko-metodologické otázky vzniku a vývinu dvoch prúdov v buržoáznej politickej ekonómii. *Ekonomický časopis*, 21, 1973, č. 9.
- [2] ROBINSON, J.: The Second Crisis of Economic Theory. *The American Economic Review*, 62, máj 1972.
- [3] GALBRAITH, J. K.: Power and the Useful Economist. *The American Economic Review*, 63, marec 1973.
- [4] SAMUELSON, P. A.: *Economics*. New York 1970.
- [5] MILEJKOVSKIJ, A.: O sovremennom etape krizisa buržuaznoj politekonomii. *ME i MO*, 1972, č. 12.
- [6] PONOMARJOV, B.: Situace ve světě a revoluční proces. Otázky míru a socialismu, 1974, č. 6.
- [7] SCHUMPETER, J. A.: *History of Economic Analysis*. London 1967.
- [8] PISCA, L.: Sociálna politika a sociálne plánovanie. *Životná úroveň*, 7, 1973, č. 4.
- [9] SELIGMAN, B. B.: *Osnovnyje tečenija sovremennoj ekonomičeskoj mysli*. Moskva 1968.
- [10] MACEK, J.: *Cesta z krize*. Praha 1936.
- [11] KEYNES, J. M.: *Obecná teorie zaměstnanosti, úroku a peněz*. Praha 1963.
- [12] ZAWADZKI, J.: *Hospodářský růst a inflace*. In: *Teorie ekonomického růstu a soudobý kapitalismus*. Praha 1966.
- [13] LARENZ, K. F.: *Untersuchungen zur Einkommenspolitik*. Kieler Studien. Tübingen 1968.
- [14] FELLNER, W.: *The Problem of Rising Prices*. OEEC. Paris 1961. Citované podľa [15, s. 6].
- [15] BURDŽALOV, F. E.: *Gosudarstvenno-monopolističeskaja politika dochodov: koncepcija i praktika (po materialam Velikobritanii)*. Moskva 1973.
- [16] MILEJKOVSKIJ, A. G. a kol.: *Buržoazní ekonomické teorie a hospodářská politika imperialistických zemí*. Praha 1974.
- [17] *Incomes in Postwar Europe: A Study of Policies, Growth and Distribution*. Geneva 1967.
- [18] HUNTER, L. C. — ROBERTSON, D. J.: *Economics of Wages and Labour*. London 1969.
- [19] ENTOV, R.: Otázky inflácie v súčasnej buržoáznej politickej ekonómii. *Ekonomický časopis*, 20, 1972, č. 9.
- [20] HELLER, W. W.: *New Dimensions of Political Economy*. Cambridge, Massachusetts 1966.
- [21] HABERLER, G.: *Inflation: Its Causes and Cures*. Washington, D. C. 1960.
- [22] PHILLIPS, A. W.: The Relation between Unemployment and the Rate of Change of Wage Rates in the United Kingdom, 1861-1957. *Economica*, 25, No. 100, November, 1958.
- [23] SAMUELSON, P. A. — SOLOW, R. M.: Analytical Aspects of Anti - Inflation Policy. *The American Economic Review*, 50, máj 1960.
- [24] HABERLER, G.: Incomes Policy and Inflation: Some Further Reflections. *The American Economic Review*, 62, máj 1972.

КРИТИКА ТЕОРЕТИЧЕСКИХ ОСНОВ СОЦИАЛЬНОЙ ПОЛИТИКИ В РАЗВИТЫХ КАПИТАЛИСТИЧЕСКИХ СТРАНАХ

ИША, Ян

В первой части статьи автор исследует, каким способом различные школы в буржуазной экономике подходят к решению «социального вопроса». Автор доказывает, что ни одна из буржуазных школ, в действительности, не относится нейтрально к социально-экономическим проблемам. Более пристального внимания заслуживает кейнсианство, которое постепенно стало теоретической базой как буржуазного, так и социально-демократического реформизма.

В системе хозяйственной (или же социальной) политики особое значение после войны приобрела политика доходов. Автор анализирует как определяются ее цели, сущность и средства в буржуазной экономике. Политика доходов должна была стать главным инструментом, направленным против инфляции и дополнением к традиционной конъюнктуральной политике. Автор указывает на теоретические исходные точки политики доходов в буржуазной экономике и приходит к заключению, что политика доходов в капиталистических странах пока еще не принесла ожидаемого эффекта. Очевидно, в этом скрывается причина, почему вся предшествующая концепция политики доходов встречается с растущей критикой со стороны некоторых буржуазных экономистов.

CRITICAL ANALYSIS ON THEORETICAL FOUNDATIONS OF SOCIAL POLICY IN DEVELOPED CAPITALIST COUNTRIES

IŠA, Jan

In the first part of this article the author describes how various schools of bourgeois political economy approach the solution of the „social problem“. He proves that no bourgeois economic school is in fact neutral to social and economic problems. A greater attention is paid to Keynesian theory, which has gradually become a theoretical basis of bourgeois as well as social democratic reformism.

In the system of economic (or social) policy after the World War II an important role is played by the incomes policy. The author analyses how its goals, substance and means in bourgeois political economy are defined. The incomes policy should have become a basic antinflationary instrument and a complement of the traditional countercyclical policy. The author indicates on theoretical principles of the incomes policy in the bourgeois political economy and draws a conclusion that the incomes policy in capitalist countries until now did not bring the expected effect. This is the reason why the whole hitherto conception of the incomes policy is under a growing criticism even among bourgeois economists.

Analýza niektorých interakčných vzťahov pri ovládaní ekonomických objektov

MATEJOV, Jozef

I. Vymedzenie problému

Súčasnité obdobie rozvoja spoločenských vied je charakterizované značným úsilím prekonať zaostávanie za rozvojom prírodných a technických vied. Tomuto úsiliu dávajú účinné impulzy jednak dôsledky vedeckotechnickej revolúcie na spoločnosť, jednak výsledky sebareflexie dosiahnutého rozvoja niektorých spoločenských vedných disciplín. Naznačená tendencia má univerzálny charakter, ale v socialistických podmienkach sa prejavuje oveľa výraznejšie.

Rýchlejší pokrok spoločenských vedných disciplín nemožno však dosiahnuť frontálne v širokom zábere. V socialistických podmienkach sa preto posúvajú do centra pozornosti ťažiskové otázky. Ide napr. o problémy ekonomického rozvoja a jeho riadenia. Dokumentujú to okrem iného najmä závery posledných zjazdov komunistických strán, ktoré v súčasnosti charakterizujú predvoj progresívnych síl v oblasti rozvoja spoločnosti. Teraz v období intenzívneho štúdia a rozpracúvania zjazdových materiálov¹ možno konštatovať, že ich principiálne chápanie otázok *systemu* riadenia zahájilo novú etapu vo vývoji marxistickej economickej vedy. Vrcholné stranické dokumenty sa z tohto hľadiska stávajú bohatým zdrojom podnetov k rozvoju economickej vedy všeobecne a otázok riadenia zvlášť.

Posun otázok spojených s budovaním a zdokonaľovaním *systemu* riadenia do popredia záujmu má svoje teoretické i praktické opodstatnenie.² Rozvoj celej spoločnosti totiž úzko súvisí s úrovňou riadenia.

¹ Ide predovšetkým o závery XXIV. zjazdu KSSZ a XIV. zjazdu KSČ. "... Obrovská úloha pri zvládnutí stále zložitejších tendencií k využívaniu zvláštností súčasnej etapy v rozvoji národného hospodárstva pre blaho človeka patrí vede o riadení, ktorú L. I. Brežnev nazval vedou o tom, ako zvíťaziť..."

² Cieľom socialistického riadenia je zabezpečenie "úplného blahobytu a slobodného všestranného vývoja všetkých členov spoločnosti" [7].

ciplín. Postupne, tak ako rastú nároky na riadenia, sa rozširuje aj množina

V problematike riadenia sa pretína množina záujmov viacerých vedných čiastkových poznatkov príslušných vedných disciplín. Ich adekvátnosť potrebám riadenia a účinnosť je však stále nízka. Za rastom úrovne jednotlivých izolovaných poznatkov ďaleko zaostávajú zovšeobecnené výsledky vedy o riadení. Chýba najmä jej schopnosť integrovať čiastkové poznatky do účinného jednotného systému. Dosiaľ sa takýto jednotný systém riadenia nepodarilo vytvoriť. Príčinami tohto stavu sa zaoberá stále väčší počet autorov (napr. [4, 6]).³

Stav, keď adekvátny integrovaný systém riadenia nejestvuje, prípadne existujú len návrhy na jeho vytvorenie v prvej aprioximácii, nijako nedeliberuje ekonomických teoretikov a praktikov od intenzívnej práce na jeho budovaní alebo zdokonaľovaní. Účinné v tomto smere sa javí rozširovanie a prehľbovanie súhrnu jestvujúcich poznatkov o riadení socialistickej výroby, a to vo všetkých jej jestvujúcich špecifických prejavoch, bez ohľadu na to, či sféra ich pôsobnosti je úzko funkčná, hybridná alebo interdisciplinárna.

Jednou z veľmi nádejných (aj keď dosiaľ málo prepracovaných) vedných disciplín, ktoré by mohli výrazne pomôcť pri vytváraní jednotného systému riadenia, alebo skôr ovládania,⁴ je ekonomická kybernetika. Tým, že využíva inštrumentáriá, napr. metodiky, terminológie, systémového princípu — všeobecnej kybernetiky, má k takémuto poslaniu veľmi blízko. Vyplýva to nielen z formálneho hľadiska, podľa ktorého kybernetiku charakterizoval Wiener už v jej názve ako vedu o riadení [8], ale aj z hľadiska obsahového. Popov pri vytyčovaní všeobecných princípov riadenia počíta okrem iného aj s pojmom „kybernetizmus“, ktorým charakterizuje črty vlastné všetkým druhom riadenia v prírode, technike a spoločnosti [4]. Výsledky uplatnenia kybernetiky pri riadení techniky sú všeobecne známe a veľmi výrazné. Aplikácie kybernetiky v ekonomike sú zatiaľ na samom začiatku. Medzi hlavné bariéry, ktoré spomaľujú jej rýchlejšie a širšie uplatňovanie, možno uviesť veľký počet častí (prvkov) ekonomických objektov, zložitost' ich štruktúry a hlavne stochastický charakter jej správania, ktorý sa neustále dynamicky mení. Pri kliesnení cesty k plnšiemu uplatneniu ekonomickej kybernetiky sa zdá, že najvhodnejšia bude forma jej aplikácie v postupných etapách. Za takúto postupovú etapu možno považovať uplatňovanie systémového

³ Koncepciou prekročenia tradične jednostranného chápania riadenia — v súlade s cieľovými funkciami socialistickej spoločnosti — autori [6] zdôrazňujú potrebu rozvíjať sociálne ekonomické riadenia.

Charakteristická je aj argumentácia vzniku vedeckého riadenia za socializmu, ktorú rozviedol G. Ch. Popov [4] v prvej citovanej práci „... Pretože teória riadenia súvisí s ekonomickou syntézou, mohla sa jej možnosť a nevyhnutnosť objaviť iba vtedy, keď riadenie socialistickej výroby nadobudlo komplexný charakter. ... Možnosť a nevyhnutnosť vedeckého riadenia sa objavila prvý raz za socializmu. Socializmus vytvoril možnosť a nevyhnutnosť vedeckých základov riadenia, avšak možnosť a nevyhnutnosť osobitnej teórie riadenia sa objavila až v určitom štádiu rozvoja socialistickej formácie ...“ (s. 118).

⁴ Z kybernetického hľadiska je niekedy účelnejšie používať namiesto termínu riadenia termín ovládanie. Je širší ako riadenie, pretože zahŕňa všetky funkcie ovládania systému, pričom usiluje o také jeho prežívanie, ktoré má tendenciu k rozvoju. Riadenie sa z tohto hľadiska chápe len ako jedna z mnohých ovládacích funkcií, ktorá sa uplatňuje pri realizácii cieľa daného systému [2, 3].

prístupu s využívaním adekvátnych metodických princípov kybernetiky pri rozpracúvaní problémov spojených s ovládaním ekonomických objektov síce už s užším obsahovým záberom, ale v širších súvislostiach.

Medzi problémy, ktoré by bolo možné naznačeným postupom účinne riešiť, možno zaradiť napr. opísanie a charakterizovanie interakčných vzťahov, ktoré vznikajú v priebehu ovládaných pracovných procesov a ktoré vytvárajú objektívnu bázu pre vznik a pôsobenie ovládacích funkcií ekonomických systémov. Ďalej napr. problémy opísania a charakterizovania časovo logickej nadväznosti pri „pôsobení“ ovládacích funkcií na ovládaný ekonomický objekt (spravidla v ňom prebiehajúci ovládaný pracovný proces s určitým konkrétnym zameraním), opísania a charakterizovania časovo logickej nadväznosti pri pôsobení rôznych ovládacích funkcií na „vytvorenie“ samej ovládacej funkcie a mnohé ďalšie. Vymedzené problémy sú o to závažnejšie, že pri bežnom posudzovaní (nesystémovo) zdanlivo ako problém ani nevystupujú. Izolovane posudzované funkcie, napr. formulovanie cieľa, rozhodovanie, plánovanie, kontrolovanie a mnohé ďalšie, sú všeobecne známe a často sa aj tak uplatňujú. Účinnosť ich využívania však znižuje izolovanosť vzájomných vzťahov bez prizerania na širšie súvislosti. Skúmaním komplexu týchto otázok z kybernetického hľadiska (ovládania) a uplatnením systémového princípu možno postrehnúť širšie súvislosti a nadväznosti. Tie možno potom spätne využiť na účinnejšie ovládanie celého ekonomického objektu.

Prijatie uvedeného hľadiska umožní v ďalšom hlbšie preskúmať takto vymedzený problém. Poukázaním na jednotlivé funkcie v troch fázach cyklu ovládacích procesov ekonomických objektov, ako aj na ich vzájomnú nadväznosť a podmienenosť možno vytvoriť východiskovú bázu pre analýzu pôsobenia a spätosti ovládacích funkcií jednak smerom na ovládaný objekt, jednak spätne na samy ovládacie funkcie. Nazdávame sa, že naznačením netradičného postupu k zdanlivo tradičným problémom, pomôžeme k objasneniu niektorých nastolených otázok, alebo aspoň podnietime ich riešenie aj inými metódami.

II. Ovládacie funkcie v troch fázach cyklu ovládania ekonomických objektov

Retrospektívny pohľad na úsilie človeka o plnšie a dokonalejšie uspokojovanie svojich potrieb podáva svedectvo o tom, že ľudia si v tomto smere už oddávna kládli určité ciele. Na uskutočnenie svojich cieľov volili spravidla taký súbor ciest a prostriedkov, ktorý zodpovedal podmienkam a predpokladom danej historickej epochy. Tento jav ovplyvnil aj vznik nových ekonomických činností, a to tak v bezprostredne výrobnjej sfére, ako aj v nevýrobnjej oblasti. Vzniká tak *alternatívny* charakter konania ľudí, jednotlivých skupín alebo tried. V tomto momente vývojového štádia diferenciacie jednotlivých činností možno po prvý raz postrehnúť jeho dve polarizačné charakteristiky. Bol to jednak vznik a osamostatnenie sa takých súborov činností, ktorý charakterizoval *ovládacie* (riadiace) procesy, jednak osamostatnenie sa takého súboru činností, ktorý charakterizoval *ovládané* (riadené) procesy. Ovládacie procesy pokrývali spravidla sféru priprav-

nej a zabezpečovacej činnosti a vymedzovali okrem iného najmä smer, zámery alebo ciele, ktoré sa mali dosiahnuť ovládanými procesmi v realizačnej sfére.

Z uvedeného poznatku možno dedukovať, že miera uspokojovania ľudí, tried alebo skupín vykonávajúcich súbor činností v bezprostredne výrobnnej sfére (v ovládanom procese), bola determinovaná zámermi alebo cieľmi, ktoré vytyčovali ľudia, triedy alebo skupiny v rámci ovládacích procesov.⁵ Poznatky z histórie potvrdzujú, že až do vzniku socialistického spoločenského zriadenia miera uspokojovania potrieb ľudí z bezprostrednej výrobnjej (realizačnej) činnosti závisela od miery vykorisťovania. Miera vykorisťovania bola totiž výsledkom zámerov alebo cieľov ľudí, ktorých oblasť pôsobenia bola v ovládajúcich procesoch.

Vyvstáva otázka, či takýto stav nie je nevyhnutným výsledkom pôsobenia objektívnej tendencie vo vývoji spoločenskej delby práce na súbor činností v ovládacích a ovládaných procesoch? Nemožno vylúčiť ani otázku, či takýto stav nespôsobuje samo uplatňovanie cieľa, prípadne ďalších funkcií, ktoré človek využíva v ovládacom procese? Na obe otázky možno dnes jednoznačne odpovedať záporne. Uvedený stav spôsobujú len také formulácie zámerov a cieľov a ich realizovanie, ktoré zodpovedajú iba úzkym záujmom vykorisťovateľských tried. Argumentom pre uvedený záver je skutočnosť, že v socialistických podmienkach, kde vykorisťovateľské triedy boli potlačené, niet výrazných protikladných rozporov pri tvorbe a uskutočňovaní zámerov a cieľov spoločnosti.⁶ A nielen to, socialistická spoločnosť využíva ovládacie funkcie s cieľavedomým zameraním na neustále plnšie uspokojovanie hmotných a kultúrnych potrieb celej spoločnosti.

Z naznačeného však vyplýva potreba lepšie poznať rozsah a sféru pôsobenia interakčných vzťahov medzi ovládacími a ovládanými procesmi. Umožní to prehĺbenie účinnosti ich využívania v prospech človeka.

Naznačený aspekt členenia pracovných procesov na ovládacie a ovládané, ktoré vyšli ako výsledok retrospektívno-historického pohľadu, sa v podstate blíži k systémovému členeniu pracovných procesov. Za ekonomický objekt, na ktorom možno definovať systém, sa považuje každý pracovný proces, ktorý v ňom prebieha [2]. Uplatnením kybernetických princípov pri ovládaní ekonomického objektu⁷ pomocou systému vznikajú pri homomorfnom zobrazení na ľubovoľnej hierarchickej úrovni (pracovisko, dielňa...) tiež minimálne dve časti. Jeho *ovládajúca a ovládaná* časť, ktorých interakčné vzťahy a štruktúru formálne charakterizuje priama spätná väzba.⁸

⁵ Každá trieda si kládla i kladie určité ciele pre svoje ekonomické konanie s ohľadom na širokú škálu svojich záujmov. Opiera sa o svoje predstavy o všetkých skutočnostiach, ktoré považuje za ovplyvňujúce jej ekonomickú činnosť a volí také prostriedky, ktoré podľa jej názoru môžu viesť k realizácii vytýčených cieľov [1].

⁶ Inak povedané, záujmy a ciele skupiny ľudí, ktorých sféra pôsobenia je v ovládacích procesoch, nie sú protikladné so záujmami celej skupiny ľudí, ktorých oblasť pôsobenia je v ovládaných procesoch (v bezprostredne výrobnjej alebo produktívnej činnosti).

⁷ V tomto prípade ide o spätnú väzbovú formu ovládania.

⁸ Obsahovú charakteristiku determinuje pre konkrétne podmienky a predpoklady ovládania ekonomického objektu pôsobnosť spätnej väzby kladnej alebo zápornej.

Ovládajúcu časť systému charakterizuje rozsiahly repertoár prejavov a nositeľov ovládacích činností. Pre náš zámer sú to v prvom rade *ovládacie funkcie* dynamiky, ktoré sa obnovujú v troch fázach cyklu ovládacích procesov. Ďalej to môžu byť *formy* ovládania (homeostatická, ekvifinálna, spätnoväzbová) [2], *orgány* ovládania (politické, štátne, hospodárske) a napokon *nástroje* ovládania (dlhodobé a operatívne).

Ovládaná časť systému býva veľmi zložitá. Po abstrahovaní od podružných detailov ju charakterizuje buď príslušný ovládaný ekonomický objekt ako celok (pracovisko, dielňa, prevádzka, výrobná časť závodu a pod.), alebo jednotlivé pracovné procesy, ktoré v ňom prebiehajú⁹ (výskum a vývoj, inovácie, výroba, distribúcia, spotreba).

Vzhľadom na vymedzenie záberu riešeného problému abstrahujeme od podrobnejšieho opisu zložitej štruktúry ovládajúcej a ovládanej časti systému a sústredíme pozornosť na ovládacie funkcie v jednotlivých fázach ich pôsobenia.¹⁰ Zo zreteľa však nemožno pustiť systémové chápanie ovládania v jeho celistvosti. Emergentné vlastnosti ovládania ako celku predstavujú viac, ako tvorí suma jednotlivých funkcií (inkluzíve ostatných prejavov a nositeľov ovládacích činností), ktorá tento celok vytvára.

Systémovým prístupom k štúdiu jednotlivých pracovných procesov (ako ovládaných procesov) sa zistilo určité špecifikum pri obnovovaní ich cyklu. Platí tu určité časové rozlíšenie.

V každej ovládanej časti fungujúceho ekonomického systému s cieľovým správaním treba najprv vynaložiť určité množstvo práce na *vytýčenie*, výber a určenie *cieľov*, ktoré má daný systém dosiahnuť, alebo je aspoň žiadúce, aby ich dosiahol. V ďalšej časovo odlišnej fáze sa použije primerané množstvo pracovného času na *realizáciu* prijatého cieľa. Nakoniec treba vynaložiť určité množstvo pracovného času na *zhodnotenie* a *kontrolu* oboch predchádzajúcich fáz celého cyklu ovládaných procesov. Na základe získaných poznatkov zhodnotenia situácie vnútri ovládanej časti systému a jeho okolia nasleduje po ukončení jedného cyklu ovládania ďalší cyklus.

Tomuto základnému členeniu každého ovládaného procesu na tri časovo posunuté fázy sa musia prispôbiť a im adekvátne zodpovedať aj príslušné ovládacie funkcie. Obrazne povedané — objektívnemu členeniu vynakladania práce „základne“ musí zodpovedať aj členenie ovládacích funkcií v „nastavbe“ [5]. Výstižnú argumentáciu pre takéto postupné vynakladanie práce v troch fázach možno nájsť aj u Marxa pri charakteristike práce ako uvedomelej čin-

⁹ V ďalšom texte budeme pre zjednodušenosť používať pre ovládanú časť iba ekonomický objekt, ktorý bude implicitne zahŕňať aj jednotlivé pracovné procesy v ňom prebiehajúce.

¹⁰ Pri uplatnení termínu funkcia vychádzame z takej koncepcie významu tejto kategórie, ktorá je spojená s úlohou, cieľom, zámerom ovládajúcej časti systému (celku). Jestvuje však aj také chápanie funkcie, ktoré je spojené s matematickou jednoznačnosťou priradenia argumentu k hodnote funkcie [1]. Prvá koncepcia sa vždy spája buď s organickými (biologickými), alebo s aktívnymi (spoločenskými, ekonomickými) systémami. Určenosť javov podľa tejto koncepcie charakterizuje funkcionálne určenie. Na druhej strane funkčné určenie javov charakterizuje také relácie, ktoré sú matematicko-logicky presne vymedzené.

nosti.¹¹ Zaujímavá z tohto hľadiska je aj moderná schéma, ktorú formuloval jeden z klasikov vedeckej organizácie práce Chatelier. Jeho časová postupnosť vynakladania práce na cieľavedomé konanie zahŕňa síce päť časovo posunutých fáz (etáp, krokov), avšak za rozhodujúce možno považovať: vytýčenie jasného a presne vymedzeného cieľa; uskutočnenie — realizovanie naplánovaných operácií podľa vopred vytvoreného plánu a cyklus končí kontrolou dosiahnutých výsledkov a vyvodenia záverov.¹²

Vychádzajúc z uvedených argumentov, pôsobenie ovládacích funkcií možno oprávnenne rozčleniť do troch fáz cyklu ovládania:

1. vytýčenie, výber a určenie cieľov (funkcia vedenia);
2. realizovanie cieľov (funkcia riadenia);
3. zhodnotenie vytýčenia cieľov a ich realizovania (funkcia kontroly).

Narastanie zložitosti vzťahov pri ovládaných procesoch si však vynucuje neustále doplňovanie a rozširovanie ovládacích funkcií vo všetkých troch fázach. Tento vývoj nie je dosiaľ ukončený.

Na základe dosiaľ získaných poznatkov možno jednotlivé ovládacie funkcie stručne charakterizovať a hlbšie rozčleniť takto:

ad 1. *Funkcia vedenia*¹³

Zahŕňa určitú množinu konkrétnych ovládacích činností vo fáze vynakladania práce na vytýčenie, výber a určenie cieľov ekonomického systému. Funkcia vedenia tak určuje proporcionálny rozvoj ovládaného ekonomického objektu formou vytvárania určitého projektu hmotno-energetických a informačných tokov pri zohľadnení daných predpokladov a určitých podmienok *hospodárskej politiky*.¹⁴ Vyvinula sa z potreby určiť, cieľavedome orientovať a ovládať cieľové správanie ekonomických objektov. Bázou pre jej vznik sú také interakčné vzťahy, ktoré formou výstupu modifikujú správanie ovládanej časti systému. Charakterizuje tak ovládanie *ex ante*.

Vo fáze vytýčovania, výberu a určenia cieľa sa v praxi začínajú využívať tieto konkrétne ovládacie funkcie:

- a) prognostika,
- b) vytýčenie, výber a určenie cieľov a variantov ciest ich dosiahnutia,

¹¹ „I keď je práca iba momentom pracovného procesu, sama osebe je tvorená z ďalších momentov: napr. vytýčenie cieľa, jeho realizácie a zhodnotenie...“ [9].

¹² Okrem uvedených troch krokov zahŕňa schéma krok „Prieskum prostriedkov a podmienok, ktoré sú potrebné na dosiahnutie cieľa“ a krok „Príprava prostriedkov a podmienok.“ (Le Chatelier: *Le principe de perfectionnement successifs*) [1].

¹³ Označenie funkcií vedenie (1. fáza), riadenie (2. fáza) a zhodnotenie (3. fáza) používame v súlade s dikciou kolektívu autorov [2] na vyjadrenie stručnej charakteristiky ich pôsobenia v jednotlivých fázach cyklu ovládania. Takáto formulácia zdôrazňuje najmä organizačný aspekt vzniku jednotlivých funkcií.

¹⁴ Brať do úvahy hospodársku politiku v jej strategickom a taktickom orientovaní je významným faktorom pre zosúladenie tvorby cieľov v makrosfére a mikrosfére. Hospodárska politika spája a zladuje jednotlivé i fyzické funkčné zložky príslušného systému pre plnenie súčasných i časovo vzdialených cieľov [5].

- c) rozhodovanie,
- d) plánovanie.

Vzhľadom na to, že obsahová náplň uvedených ovládacích funkcií je v literatúre [2, 5] už určitým spôsobom vymedzená, nebudeme sa ich náplňou hlbšie zaoberať. Okrem toho sa o niektorých osobitostiach zmienime pri skúmaní interakčných vzťahov všetkých ovládacích funkcií k ovládaným procesom.

ad. 2. Funkcia riadenia (fáza realizovania cieľov)

Využíva sa na zabezpečovanie proporcií živej a zhmotnenej práce a ich súladu tak, aby cestou hmotno-energetických a informačných tokov dosiahol ekonomický systém prijatý cieľ v stanovenom čase, v predpokladanom rozsahu a kvalite.

V uvedenej fáze sa môžu uplatňovať tieto konkrétne ovládacie funkcie:

- a) operaatívne riadenie,
- b) regulovanie.

Z dôvodov uvedených pri funkcii vedenia upúšťame aj tu od vymedzenia ich obsahovej náplne.

ad. 3. Funkcia kontroly (fáza zhodnotenia cieľov a ich realizovania)

Nevyhnutnou súčasťou ovládacích procesov je kontrola. Jej podstata spočíva v zhodnotení dosiahnutých výsledkov na základe ich porovnania so stanovenými cieľmi. Pomocou kontroly sa získava presný obraz o činnosti systému, čo uľahčuje odstraňovať zistené nedostatky, prípadne im v ďalšom cykle predchádzať. Charakterizuje tak ovládanie ex post.

V praxi je užitočné, keď sa funkcia kontroly robí s takýmto hlbším členením:

- a) kontrola tvorby cieľov,
- b) kontrola realizácie cieľov (efektívnosť vynaloženia prostriedkov),
- c) zhodnotenie a zovšeobecnenie získaných poznatkov pre ďalší cyklus ovládania ekonomických objektov.

Naznačili sme jednotlivé funkcie s vymedzením ich pôsobnosti v troch časovo posunutých fázach cyklu ovládania ekonomických objektov.

Pre úplnosť treba ešte dodať, že v praxi sa uplatňuje aj funkcia *koordinovania*. Pomocou nej sa zabezpečuje synchronizácia v čase a priestore tak priebehu ovládaného pracovného procesu, ako aj všetkých ovládacích funkcií.

Aj napriek úpornému zdôrazňovaniu potreby dynamického prepojenia uvedených funkcií, ich doterajší opis zostáva vyslovene statický. Preto ich vzájomné prepojenie treba posúdiť v čase v interakcii na ovládaný ekonomický objekt.

III. Dve hladiská pri analýze dynamiky pôsobenia ovládacích funkcií na ovládané ekonomické objekty

Izolované skúmanie jednotlivých ovládacích funkcií má svoje formálne aj vecné oprávnenie, pokiaľ plní študijno-poznávaciu úlohu. Skúmanie jednotlivých

funkcií izolovane tvorí však iba určité premostenie pre objasnenie a pochopenie širších súvislostí fungovania celého mechanizmu ovládania. Opísané ovládacie funkcie nemôžu fungovať izolovane a nie sú samoučelné. Iba v dynamickom chápaní vzájomných interakčných vzťahov ovládacích funkcií vo všetkých troch fázach cyklu ovládania na jednej strane a v chápaní ich interakčných vzťahov k ovládaným ekonomickým objektom na druhej strane možno plne využiť možnosti, ktoré poskytuje systémový prístup a ekonomická kybernetika ovládaniu ekonomických objektov.

Komplexnosť pôsobenia a časovo-priestorovú spätosť jednotlivých ovládacích funkcií možno vyjadriť a opísať rôznymi formami. Z hľadiska sledovaného zámeru považujeme za najvhodnejšie dva spôsoby.

1. V prvom prípade možno demonštrovať pôsobnosť jednotlivých ovládacích funkcií v ich časovo logickom slede v troch fázach reprodukčného cyklu na jeden konkrétny ovládaný ekonomický objekt.

2. Druhý spôsob umožňuje vyjadriť jednak dynamiku interakčných vzťahov ovládacích funkcií k ovládaným ekonomickým objektom, jednak časovo logickú nadväznosť troch fáz cyklu ovládania pri vzniku každej ovládacej funkcie.

Ide teda o dve hľadiská prístupu k charakterizovaniu dynamiky interakčných vzťahov ovládacích funkcií a ovládaných ekonomických objektov. Pri reálnom ovládaní ekonomických objektov pomocou ovládacích funkcií sa obe hľadiská prepletajú a vystupujú v dialektickej jednote. Na jednej strane pôsobia pri vzniku každej novej ovládacej funkcie, ale súčasne ovládajú, alebo pomáhajú ovládať ekonomické objekty.

III. 1. Analýza ovládacích funkcií z hľadiska časovo-logickej nadväznosti ich pôsobenia na konkrétny ekonomický objekt

Pre lepšiu názornosť a možnosť dôsledného sledovania spätosti a vzájomnej podmienenosti pôsobenia jednotlivých ovládacích funkcií vo fáze vytyčovania cieľov, v nadväznosti na fázu realizácie cieľov a fázu kontroly, sme celý priebeh schematicky znázornili na obr. 1. Časová a logická nadväznosť v uplatňovaní jednotlivých ovládacích funkcií nadobúda pri takomto zobrazení — v porovnaní s ich izolovaným opisom — novú kvalitu. Do popredia vystupuje priorita cieľa a jeho vzťahy k ostatným ovládacím funkciám, najmä pokiaľ ide o prognózy, rozhodovanie a plánovanie.

Ako vyplýva aj zo schematického zobrazenia, východiskovou bázou pre usmerňovanie a určovanie základných smerov činnosti ľudskej spoločnosti sú *zákony* a *hypotézy* jej vývoja. Jedným z konkrétnych prejavov tohto usmerňovania je aj formulovanie *celospoločenských cieľov* [3]. Celospoločenské ciele (na obr. 1 označené CC_1, \dots, CC_i, CC_n) pokrývajú najvýznamnejšie oblasti činnosti celej spoločnosti, napr. ideológie, politiky, ekonomiky, vedy a techniky a ďalších.¹⁵

¹⁵ V socializme sa uskutočňovanie spoločenských zákonov presadzuje formou plánovitého zameriavania sa na také ciele, ktoré zo spoločenských zákonov vyplývajú. Platí to predovšetkým na základný ekonomický zákon a z neho rezultujúci celospoločenský ekonomický cieľ [5].

Celospoločenské ciele súčasne nastoľujú na riešenie aj otázky, v akých podmienkach a za akého stavu sa budú, alebo môžu v určitom dlhšom časovom horizonte uskutočňovať.

Riešením týchto otázok sa zaoberá prognostika, veda o skúmaní budúceho vývoja. Zložitosť riešenia tejto problematiky si vynucuje, že prognostika je

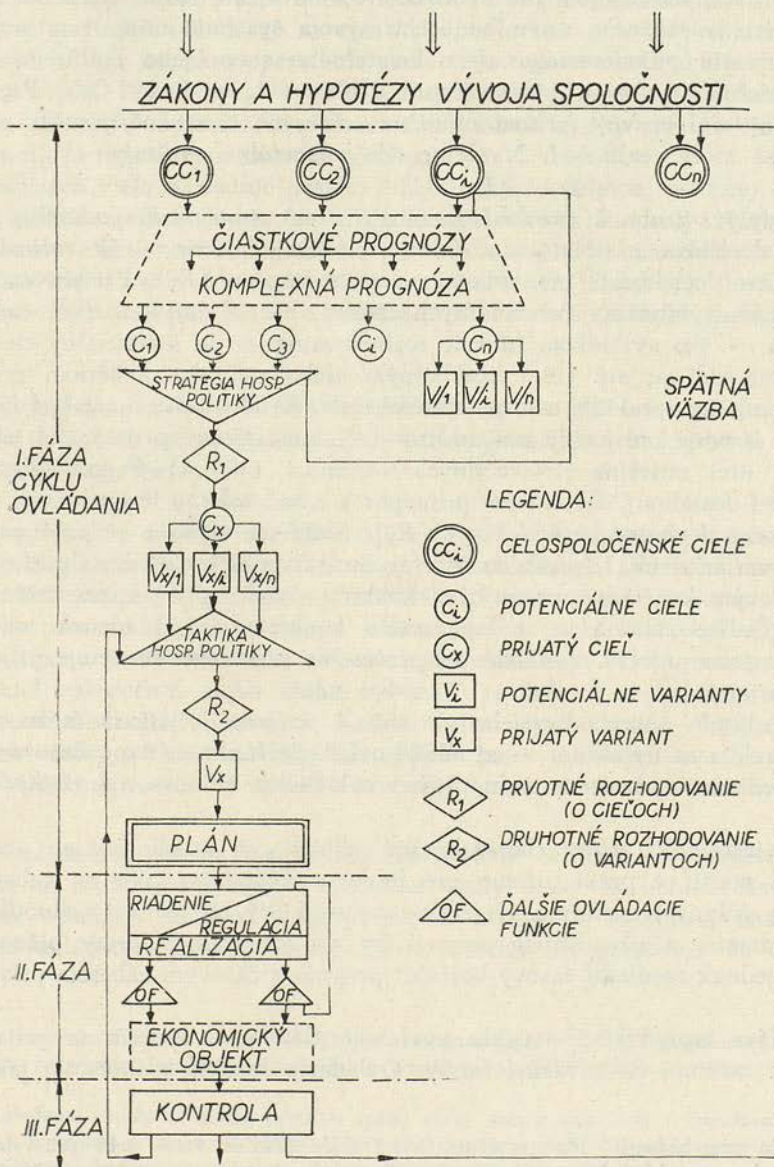

Obrázok 1.

schopná predikovať vopred stav budúceho vývoja iba jednotlivých čiastkových oblastí alebo javov. Až na ich podklade sa potom môže vytvárať komplexná prognóza ovládaného systému. Keďže prognostika nemôže vychádzať z determinovaných javov, sú aj jej výsledky (prognózy) o budúcom vývoji formulované iba s určitou pravdepodobnosťou. Jednako sa prognóza s množinou alternatív možných stavov budúceho vývoja daného systému v príslušnej oblasti stáva veľmi významným zdrojom pre výber a určovanie jeho budúcich cieľov. Z množiny alternatív *možného* stavu budúceho vývoja systému môže rezultovať množina alternatív *požadovaného* alebo *žetateľného* stavu jeho budúceho vývoja, ktoré nadobúdajú formu *potenciálnych cieľov* ($C_1, \dots, C_i, \dots, C_n$). Pre každý potenciálny cieľ jestvuje pritom množina odlišných ciest (nástrojov), pomocou ktorých sa môže realizovať. Nazveme ich *potenciálne varianty*. ($V_1, \dots, V_i, \dots, \dots, V_n$).

Ako vyplýva z obr. 1, po zohľadnení a zvážení *stratégie hospodárskej politiky* systému dochádza k uplatneniu ďalšej ovládacej funkcie — k *rozhodovaniu*. V tejto fáze dochádza k tzv. *prvotnému rozhodovaniu* (R_1). Pri prvotnom rozhodovaní sa z množiny potenciálnych cieľov vyberie *najvhodnejší*¹⁶ cieľ. Rozhodnutím — ako výsledkom funkcie rozhodovania — sa potenciálny cieľ transformuje na cieľ prijatý (C_x). Základným alebo cieľovým kritériom prvotného rozhodovania sú spravidla celospoločenské ciele. Kritériá však môže byť viac.

Keďže jestvuje pre každý potenciálny cieľ, musí aj pre prijatý cieľ jestvovať, alebo sa určí množina potenciálnych variantov ($V_{x/1}, \dots, V_{x/i}, \dots, V_{x/n}$), ako prijatý cieľ dosiahnuť. Po zvážení princípov a zásad *taktiky hospodárskej politiky* sa uskutoční *druhotné rozhodovanie* (R_2). Služi na výber a prijatie *najvhodnejšieho* variantu (V_x), pomocou ktorého sa má prijatý cieľ dosiahnuť. Základným cieľovým kritériom pritom býva konkrétny cieľ prijatý v prvotnom rozhodovaní. Ďalšie kritériá sa určujú podľa konkrétnych podmienok a situácie rozhodovacieho procesu. Rozhodovací proces iba zriedkavo umožňuje prijať optimálny variant.

Pred prijatím najvhodnejšieho variantu i po jeho prijatí sa môžu uplatniť — a spravidla sa *uplatňujú* — aj ďalšie ovládacie funkcie (napr. časovo-priestorová koordinácia pôsobenia jednotlivých ovládacích činností vo všetkých troch fázach).

Súbor informácií, ktorý charakterizuje prijatý cieľ a jeho variant, nemožno spravidla použiť v praxi priamo pre funkciu plánovania. Na to treba využiť vhodný a účinný transformačný mechanizmus, ktorý by jednak zjednotil rôznorodé parametre a ukazovatele prognostiky do operabilnej formy plánovacieho procesu, jednak zosúladiť časový horizont prognóz s časovým záberom príslušného plánu.

Prvá fáza reprodukčného cyklu vyvrcholí plánom, v ktorom sa prijatý cieľ a variant zafixujú do záväznej formy. Ovládacia funkcia *plánovania* tak nado-

¹⁶ Termín „najvhodnejší“ len naznačuje širokú škálu hľadísk, ktoré treba pri výbere cieľa brať do úvahy napr. hľadisko stupňa všeobecnosti, miesta vzniku, času, postupnosti dosahovania, konzistentnosti, konkurenčnosti a ďalšie hľadiská [3].

búda, najmä v socialistických podmienkach špecifické postavenie v hierarchii ovládacích funkcií.¹⁷ Z tohto aspektu nemožno plánovanie považovať iba za ekonomickú činnosť. Plánom sa má a musí riešiť komplex ekonomických a sociálnych problémov, ktoré súvisia tak so zvyšovaním životnej úrovne, ako aj s riešením všetkých otázok súvisiacich so životom socialistického človeka vôbec.

Plánom končí prvá fáza cyklu ovládania. Plán navodzuje konkrétnu činnosť, mobilizuje všetky zdroje a prostriedky na realizáciu príslušného cieľa a variantu. Aj vo fáze realizácie (II. fáza) sa uplatňuje podľa konkrétnych podmienok ovládacia funkcia. Ide najmä o operatívne riadenie a regulovanie a ich pôsobenie na ovládaný objekt. Pokiaľ by sa využívala automatická regulácia na kybernetickom princípe, bola by v tejto fáze nevyhnutná pôsobnosť slučky spätnej väzby s pozitívnym alebo negatívnym smerom pôsobenia.¹⁸

Po realizácii cieľa nasleduje posledná fáza cyklu ovládania, v ktorej sa uplatňuje ovládacia funkcia kontroly. Získané poznatky z kontroly tvorby cieľov a z kontroly efektívnosti vynaloženia prostriedkov (realizácia cieľov) sa môžu — priamo alebo oveľa účinnejšie až po zovšeobecnení získaných poznatkov — stať významným zdrojom pre skvalitnenie priebehu ďalšieho cyklu ovládania.

III. 2. Analýza ovládacích funkcií z hľadiska časovo logickej nadväznosti troch fáz cyklu ovládanie pri vzniku každej ovládacej funkcie a ich pôsobenia na ovládaný ekonomický objekt

Ako vyplýva zo záverov predchádzajúcej analýzy, pochopenie časovo logickej nadväznosti pôsobenia ovládacích funkcií v troch fázach nenarádza na osobitné ťažkosti. Pri ovládaní konkrétneho pracovného procesu, napr. výskumu a vývoja, výrobného procesu a pod., je celkom samozrejmé, že treba mať vopred jasné, čo treba v ovládanom objekte robiť, alebo čo treba dosiahnuť (cieľ), potom, že treba prijatý cieľ uskutočniť, alebo úlohu vykonať (realizácia) a napokon, že treba celý proces zhodnotiť (kontrola). Každá cielavedomá činnosť človeka zahŕňa implicitne všetky tri uvedené fázy bez ohľadu na to, či si ich uvedomuje alebo nie. V abstraktnej rovine by sa ťažko hľadali argumenty na vyvrátenie uvedeného záveru.

Vychádzajúc z prijatého predpokladu, že uvedené tvrdenie je pravdivé, možno pripustiť, že tvrdenie by bolo pravdivé aj vtedy, keby sa obrátil časový sled myšlienok opačným smerom.¹⁹ Ak je logika časovej a obsahovej nadväznosti pôsobenia ovládacích funkcií správna a vo vzťahu ich pôsobenia na ovládané

¹⁷ "... ústredným článkom novej metodológie automatizovaného systému plánovacích rozpočtov je dôsledný programovo cieľový prístup, ktorý umožňuje zladíť v pláne dva aspekty — ciele a zdroje..." [10].

¹⁸ V poslednom období sa okrem princípu spätnej väzby začína objavovať v literatúre o riadení aj princíp „doprednej predstihovej väzby“, ktorý charakterizuje riadenie vychádzajúce zo žiadúcej alebo požadovanej budúcnosti. (Moderní řízení, 1973, č. 9, s. 16–20.)

¹⁹ Ide o predpoklad, že platnosť prijatého tvrdenia je jednoznačná.

procesy aj objektívna, potom musí platiť aj *spätne* na jednotlivé ovládacie funkcie a vnútri každej z nich. Ide jednak o vzťah ich pôsobenia medzi sebou, jednak o vzťah ich pôsobenia každej na seba samu. Neodporuje to predchádzajúcim tvrdeniam, pretože vznik a prejav každej ovládacej funkcie — posudzované izolovane — sú tiež prejavom pôsobenia cieľavedomej činnosti. Vznik a dynamika pôsobenia ktorejkoľvek ovládacej funkcie, napr. prognostiky, rozhodovania, plánovania, regulovania, kontroly a ďalších, prebieha tiež nevyhnutne cez všetky tri fázy cyklu ovládania: vytýčenie cieľa — jeho realizáciu — kontrolu.

Pre názornosť a lepšie pochopenie zložitosti vzťahov tak vnútri pôsobenia jednotlivých ovládacích funkcií, pôsobenia medzi sebou, ako aj ich celkové pôsobenie na ekonomický objekt alebo v ňom prebiehajúce pracovné procesy sme graficky znázornili na obr. 2.

Na obr. 2 sú zachytené nielen opísané vzťahy, ale aj tak zdôrazňovaná úzka spätosť pôsobenia jednotlivých ovládacích funkcií navzájom, ako aj na ovládaný ekonomický objekt alebo v ňom ovládané procesy (*W, I, V, D, S*). Ako vidieť, každá z ovládacích funkcií potrebuje na svoje fungovanie potrebné predpoklady. Na ich základe možno formulovať a určiť jej cieľ a požadované varianty, ktorými ho možno dosiahnuť. Z obr. 2 jasne vyplýva aj vzťah a osobitné postavenie funkcie rozhodovania v bezprostrednej nadväznosti na funkciu cieľa. Rozhodnutím o prijatí cieľa a najvýhodnejšieho variantu končí prvá fáza pôsobenia každej ovládacej funkcie. Po nej nasleduje fáza realizácie a cyklus ovládania končí fázou kontroly. Takýto priebeh vzniku a pôsobenia majú všetky ovládacie funkcie.²⁰ Ich miesto a postavenie posudzované z hľadiska pôsobenia na ovládané procesy podlieha opäť logike časovej a obsahovej nadväznosti troch fáz cyklu ovládania. Vznikajú a pôsobia ovládacie funkcie, ktoré nachádzajú svoje uplatnenie vo fáze vytyčovania cieľa, realizácie alebo kontroly príslušného ovládaného ekonomického objektu.

Správne pochopenie úzkej spätosti pôsobenia jednotlivých ovládacích funkcií v troch časovo a obsahovo nadväzujúcich fázach cyklu, a to tak pri pôsobení každej ovládacej funkcie samostatne, ako aj pri ich komplexnom pôsobení na ovládaný ekonomický objekt, predstavuje kľúč k správne mu vysvetleniu a k správnej interpretácii dynamiky komplexného ovládania ekonomických objektov. Urobená analýza a schematické zobrazenie rozhodujúcich prvkov a vzťahov celého systému môže do určitej miery prispieť k objasneniu a pochopeniu týchto zložitých otázok. Pritom nie je rozhodujúce, koľko konkrétnych ovládacích funkcií sa v každej z troch fáz vytvorí. Ich počet sa môže v súlade s rastom poznatkov a so zdokonaľovaním výpočtovej techniky rozširovať, alebo v určitom smere aj agregovať do menšieho počtu, ale globálnejších ovládacích funkcií. Zachovanie a pôsobnosť fázy vytyčovania cieľa s rozhodovaním, fázy jeho realizovania a fázy kontroly pri ovládaní ekonomických objektov, má však objektívnu platnosť dynamiky každého systému. Veľká prednosť opísaného prístupu k ovládaniu ekonomických objektov spočíva aj v tom, že ho možno uplatňovať na rôzne veľ-

²⁰ Na obr. 2 sú zachytené iba najdôležitejšie.

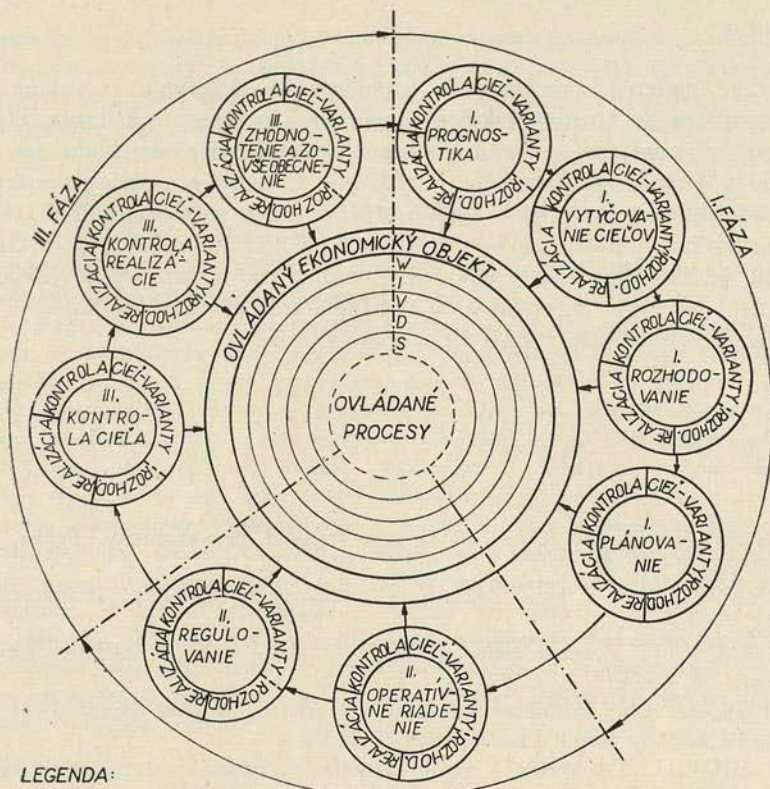

LEGENDA:

OVLÁDANÉ PROCESY:

W- VÝSKUM A VÝVOJ

I - INOVÁCIA A TECHNICKÝ ROZVOJ

V- VÝROBNÉ PROCESY

D- DISTRIBUČNÉ PROCESY

S- PROCESY SPOTREBY

II. FAZA

Obrázok 2.

kých a rôzne zložitých systémoch. Okrem toho má tento prístup aj značnú poznávaciu, vysvetľovaciu a vypovedaciu schopnosť. Pri izolovanom skúmaní mnohých procesov, ktoré s ovládaním ekonomických objektov úzko súvisia, ako napr. výskumu budúcnosti (prognostiky), rozhodovacích procesov organizovania, operatívneho riadenia a pod., sa často dôležité vzťahy a nadväznosti na *okolie* strácajú. Prístup k ich poznávaniu a využívaniu zo zvoleného zorného uhla pomáha vytvárať ucelený obraz, a tým eliminovať nesprávne pochopenie a nesprávne závery pri ich uplatňovaní.

Pre získanie ďalších odpovedí a vysvetlení na mnohé otázky, ktoré súvisia s ovládaním ekonomických objektov, treba však nastolenú problematiku a smer jej riešenia ďalej dôkladne skúmať a prehlbovať.

IV. Zhrnutie

Naznačené riešenie vymedzeného problému sa pohybuje v rovine zámeru autora zapojiť sa do širokej diskusie ekonómov k otázkam ovládania. Uplatnená metóda má demonštrovať snahu postupného, etapového prechodu na riešenie problémov v širších súvislostiach. Viedli nás k tomu súčasné poznatky, napr. systémového prístupu k riešeniu týchto otázok, rozvinutého formálneho logického a matematického aparátu, modelovacích techník, kybernetiky a pod. Sme totiž prsvedčení, že hlavný pokrok v odkrývaní, zmapovaní a napokon v riešení, a tým aj odstránení „bielych“ miest aj v oblasti ovládania sa musí nevyhnutne odohrať nie v jednotlivostiach, ale v stále širších súvislostiach.

Literatúra

- [1] TENZER, O. a kol.: Úvod do metody myšlení pro ekonomy. Praha, Svoboda 1972, 288 s.
- [2] ROMANČÍK, L. a kol.: Základy ekonomickej kybernetiky. Bratislava, ALFA 1972, 248 s.
- [3] MATEJOV, J.: Význam cieľa pri ovládaní ekonomických objektov. Ekonomický časopis, 22, 1974, č. 1, s. 25–39.
- [4] POPOV, G. Ch.: Problémy teorie řízení. Praha, Institut řízení 1973, 206 s.; Vědecké základy řízení. Praha, Práce 1973, 36 s.
- [5] MATEJOV, J.: Postavenie a vzťahy ovládacích funkcií vytyčovania cieľa a rozhodovania v dynamike ekonomických systémov. [Fakultná výskumná úloha.] Bratislava, VŠE 1972, 220 s.
- [6] KUTTA, F. — SOUKUP, M. a kol.: Řízení v období vědeckotechnické revoluce. Praha, Svoboda 1973, 326 s.
- [7] LENIN, V. I.: Spisy, zv. 6. Bratislava, SVPL 1958, s. 48.
- [8] WIENER, N.: Kybernetika neboli řízení a sdělování v živých organismech a strojích. Praha, SNTL 1960.
- [9] MARX, K.: Kapitál I. Bratislava, SVPL 1967, s. 205.
- [10] FEDORENKO, N. P.: Ekonomika i organizacija promyšlennogo proizvodstva. Moderní řízení, 1973, č. 8, s. 53.

АНАЛИЗ НЕКОТОРЫХ ОТНОШЕНИЙ ИНТЕРАКЦИИ ПРИ ОБЛАДАНИИ ЭКОНОМИЧЕСКИХ ОБЪЕКТОВ

МАТЕЙОВ, Йозеф

Отношения взаимовоздействия, которые возникают в течении управляемых процессов, создают объективную базу для возникновения и воздействия управляемых функций экономических систем. Автор уделяет свое внимание, главным образом, анализу и описанию управляющих функций.

Во второй главе он подчеркивает возникновение, самостоятельность и развитие управляющих функций в хронологии их воздействия на управляемый объект. На основе вещественных аргументов разделяет воздействие управляемых функций на три фазы цикла управления. В первую фазу цикла включает временную взаимосвязь прогнозирования; назначение, выбор и определение целей и вариантов путей к их достижению; принятие решений; планирование.

Во вторую фазу реализации включаются функции: оперативное управление и регулирование. Третья фаза включает функцию контроля.

Описанные функции служат автору за исходные точки для их анализа в динамическом понимании, что автор производит в третьей главе.

Вначале автор анализирует управляющие функции с точки зрения временно-логической взаимосвязи их воздействия на конкретный экономический объект, или соответствующий рабочий процесс, который в нем происходит. Анализ подчеркивает приоритет цели и ее отношения к остальным руководящим функциям, особенно, что касается прогноза, решения и планирования. Для охвата и других влияний, например, общественных целей социалистического общества, стратегии и тактики хозяйственной политики и под. воздействие руководящих функций во всех трех фазах изображено графически.

Далее автор анализирует управляющие функции с точки зрения временно-логической взаимосвязи трех фаз цикла обладания с особой ориентацией прямо на возникновение каждой руководящей функции и ее воздействия на обладаемый экономический объект. Для наглядности и лучшего понимания сложности отношений, как внутри воздействия отдельных функций между собой, так и общего воздействия на экономический объект, автор изобразил весь механизм и графически. Анализ и схематическое изображение решающих элементов и отношений всей системы могут помочь к лучшему объяснению ограниченной проблемы.

ANALYSIS OF SOME INTERACTION RELATIONSHIPS IN CONTROL OF ECONOMIC OBJECTS

MATEJOV, Jozef

Interaction relationships, which arise during controlled (managed) processes, form an objective base for the formation and action of control function in economic systems. The author concentrates on the investigation, analysis and description of the control functions.

In the second part of this article the author motivates the formation, independence and development of control functions in time succession of their action on a controlled object. On the basis of material arguments he divides the action of control functions into three phases of control cycle. In the first phase he places gradually forecasting; laying out, selection and determination of goals and variants of ways for their obtaining; decision making and planning. In the second phase — the realization phase the following functions are placed: operation management and regulation. The third phase involves the control function.

The described control functions serve for the author as a starting point for their analysis in a dynamic sense. This is done in the third part.

First of all he analyzes the control functions from the standpoint of time-logical tie of their action on a concrete economic object or a relevant working process taking place in it. This analysis underlines a priority of the goal and its relationships to other control (management) functions, namely, forecastings, decision making and planning. For the expression of other influences, e. g., goals of the whole socialist society, strategies and tactics of the economic policy, etc., the author graphically illustrates the action of the control functions in all three phases.

Further the author analyzes the control functions from the standpoint of a time-logical tie of the three phases of the control functions with a special emphasis directly on the formation of each control function and its action on the controlled economic object. For a better explanation and understanding of the complexity of relationships taking place inside action of the individual functions and their interactions as well as their total action on the economic object the author also presents the whole mechanism graphically. The analysis and the schematic representation of the decisive elements and relationships of the whole system can contribute to a better explanation of the given problem.

Simulácia vývoja ekonomiky Slovenska pomocou ekonometrického modelu

HAJNOVIČ, František — HATRÁK, Michal — KNOLL, Otto

Charakteristickou črtou socialistickej spoločnosti je, že si vedome formuluje ciele svojho úsilia. V ekonomike preto sleduje predovšetkým dlhodobé ciele ekonomického rozvoja vyjadrené národohospodárskym plánom, ktorý je neskôr vecne, časovo a priestorovo dezagregovaný. Napríklad k rozdeleniu národného dôchodku na fond akumulácie a fond spotreby nemožno pristupovať len z hľadiska úsilia zabezpečiť v súčasnom období maximálnu životnú úroveň, ale aj z hľadiska perspektív ďalšieho ekonomického rozvoja. Potreba perspektívneho plánovania je odôvodnená tým, že zložité väzby v štruktúre ekonomického systému sú sprevádzané mnohými a značne dlhými časovými oneskoreniami, ktorých konkrétnym prejavom je napr. skutočnosť, že zmena produkcie v jednom odvetví si vyžaduje celú reťaz časovo rozložených nadväzných zmien v ďalších odvetviach. Nerešpektovanie tohto časového oneskorenia by pri násilnom prispôbovaní ekonomického systému novým požiadavkám mohlo spôsobiť jeho nerovnováhu.

Z makroekonomického hľadiska na dosiahnutie dynamickej rovnováhy ekonomického systému treba s predstihom vykonať rad rozhodnutí — najmä rozhodnutí o

- rozdelení národného dôchodku na fond akumulácie a fond spotreby;
- rozdelení akumulácie a alokácii investícií do odvetví;
- rozdelení zdrojov pracovných síl atď.

Podkladom týchto rozhodnutí sú analýzy a prepočty (napr. pomocou ekonometrických modelov), ktoré umožňujú komplexne sledovať dosah alternatívnych hypotetických rozhodnutí na vývoj hospodárstva z hľadiska sledovaného cieľa.

Aj predkladaný prognostický model ekonomiky Slovenska môže slúžiť vrcholným plánovacím orgánom ako pomocný nástroj pri zostavovaní dlhodobých výhľadov.

Konštrukcia modelu vychádza z konštrukcie modelu ČSSR, opísanej v prácach [1] a [9]. Úpravy, ktoré sme v nej vykonali, mali odstrániť nedostatky tohto modelu, brať do úvahy špecifikum národnej ekonomiky a odstrániť niektoré zjednodušenia vo vyjadrení vzťahov v modeli hospodárstva ČSSR:

— V modeli ekonomiky ČSSR nebol zabezpečený konzistentný prechod z modelového obdobia t do obdobia $(t+1)$, pretože rozdeľovaná hodnota použitého národného dôchodku sa neskôr v rámci toho istého obdobia vypočítava. Tento rozpor sme preklenuli zaradením spätnej väzby pre korekciu pôvodných zámerov rozdeľovania.

— Prechod investícií do prírastkov základných fondov je postupný, časovo rozložený a jeho vyjadrenie pomocou modelu rozložených oneskorení je adekvátnejšie.

— Použitie lineárnych produkčných funkcií bez vyjadrenia technického pokroku v modeli ekonomiky ČSSR je značným zjednodušením.

— Rozdiel medzi použitým a vytvoreným národným dôchodkom, ktorého protikladom v modeli ekonomiky ČSSR bolo saldo zahraničného obchodu, sme vyjadrili stochastickou rovnicou, resp. sme ho alternatívne brali ako riadiacu veličinu.

— Variantovanie použité v modeli ekonomiky ČSSR bolo značne mechanické, čoho dôsledkom bolo, že variantov bolo príliš veľa a neumožňovalo riadenie behu modelu v prognózovanom období pomocou rozdeľovacích koeficientov. V modeli ekonomiky Slovenska sme použili spôsob variantovania umožňujúci definovať trajektórie, okolo ktorých sa variantuje (a tým aj tendencie vo vývoji rozdeľovacích koeficientov). Toto variantovanie je všeobecnejšie a umožňuje prácu s modelom formou „otázka — odpoveď“.

I. Opis modelu

Model obsahuje 40 rovníc, 41 premenných, z toho štyri exogénne. Je rekurzívny, až na spätnú väzbu, ktorá zabezpečuje konzistenciu zámeru o výške výrobných investícií s možnosťami rozdeľovania. Rozoznáva štyri výrobné odvetvia: priemysel, poľnohospodárstvo, stavebníctvo a ostatné výrobné odvetvia. Model je určený na vytváranie variantov prognóz na základe variantného zadania koeficientov, ktoré definujú rozdelenie použitého hrubého národného dôchodku, zamestnanosti a vývoj materiálnej spotreby.

Východiskovými blokmi modelu sú bloky, v ktorých sa určujú základné produkčné faktory — počet pracovných síl v odvetviach a stav základných výrobných fondov. Tieto faktory sú určené rozdeľovacími funkciami zamestnanosti a rozdelením výrobných investícií (hypotézou) do výrobných odvetví. Na určenie prírastku základných fondov v odvetviach sme použili model rozložených oneskorení, ktorý vyjadruje časové oneskorenie prechodu investícií do prírastkov základných fondov.

Produkčný proces je formálne zobrazený funkciami tvaru

$$(Q_i/Z_i) = A \cdot (F_i/Z_i)^{a_1+a_2t} \cdot t^b,$$

v ktorých rast vybavenosti pracovníkov základnými fondmi reprezentuje substitučný technický pokrok, zložka a_2t vyjadruje pôsobenie spredmetného tech-

nického pokroku a faktor t^b vyjadruje pôsobenie nespredmetneného technického pokroku. Výstupom bloku produkcie je hrubý spoločenský produkt $Q = \sum_{i=1}^4 Q_i$, z ktorého sa po vyčlenení materiálnej spotreby odvetví $S_{it} = f_i(t) \cdot Q_{it}$ určí vytvorený hrubý národný dôchodok (ND). Z neho je odvodená osobná spotreba $OS_t = a_0 ND^\alpha \cdot OS_{t-1}^\beta$ a na základe nej a veličiny výrobných investícií sa určí rozdiel medzi vytvoreným a použitým národným dôchodkom. Pretože v ekonomike Slovenska sa štatisticky nesleduje vývoz a dovoz (ktorý je riadený centrálné), chápeme tento rozdiel tiež ako riadiacu veličinu, pomocou ktorej môžu centrálné riadiace orgány realizovať politiku ekonomického vyrovnávania oboch národných ekonomík.

V poslednom bloku modelu prebieha pomocou rozdeľovacích funkcií rozdelenie použitého hrubého národného dôchodku na výrobné investície, prírastok obežných fondov a zásob a na osobnú a spoločenskú spotrebu. Objem výrobných investícií, určený na začiatku každého obdobia hypotézou, sa porovnáva s objemom určeným rozdeľovacími funkciami a v prípade odchýlky presahujúcej určenú toleranciu dochádza ku korekcii hypotézy. Tento cyklus — od hypotézy cez jej testovanie a korekciu sa v každom období opakuje dovtedy, kým sa nedosiahne požadovaný stupeň zhody spomínaných veličín.

Celkove môžeme model charakterizovať takto:

— Ide o model ponukového typu, produkčný proces je v ňom zobrazený presnejšie ako sféra dopytu. Najdôležitejšie sú v ňom vzťahy vyjadrujúce tvorbu a rozdelenie hrubého národného dôchodku, podmienené vzťahmi vyjadrujúcimi stav výrobných faktorov.

— Je určený na vytváranie dlhodobých prognóz, preto je podstatné, aby dobre zobrazoval (minulé) tendencie vo vývoji sledovaných ukazovateľov.

— Je značne agregovaný. Pretože meniac sa váha zložiek agregátu môže spôsobiť nestabilitu vyjadrených vzťahov (napr. v produkčných funkciách), treba preveriť jeho prognostickú schopnosť prognózou ex post na primerane dlhé obdobie. Skúsenosti s modelom ekonomiky ČSSR, ktoré predchádzali prácam na konštrukcii modelu ekonomiky Slovenska, nasvedčovali, že uvedené zdroje nepresností nie sú z hľadiska určenia modelu významné. Potvrdila to tiež prognóza ex post za posledných desať rokov modelovej minulosti (roky 1961–1970). Odchýlky medzi skutočnými hodnotami a hodnotami napočítanými modelom Slovenska predstavovali v sledovanom období asi 4 %; pritom toto obdobie zahŕňa tiež roky celkového zníženia efektívnosti národného hospodárstva.

Z hľadiska použitej modelovej techniky je model výsledkom voľby medzi tromi možnými spôsobmi vyjadrenia kauzálnych vzťahov v ekonomike.

V *kauzálnom reťazci* je hodnota každej endogénnej premennej určená oneskorenými endogénnymi premennými, prípadne exogénnymi premennými.

V *rekurzívnom systéme* je endogénna premenná určená oneskorenými endogénnymi premennými, ale tiež endogénnymi premennými toho istého obdobia, ktorých hodnota už bola určená.

V *interdependentných systémoch* sú endogénne premenné určené riešením simultánnej sústavy rovníc.

Rozhodli sme sa pre rekurzívny systém.

O použití *interdependentných systémov* sme uvažovali len predbežne, hlavne v súvislosti s myšlienkou rekurzívne fungujúceho modelu, ktorého prvky by tvorili samostatne fungujúce vnútorne závislé sústavy. Cieľom bolo totiž vytvoriť model s určitým stupňom voľnosti, riaditeľný, s možnosťou simulácie rozdeľovacích procesov pre potreby plánovacích orgánov.

Celkový chod modelu znázorňuje bloková schéma na obr. 1.

II. Premenné modelu

NDP Použitý hrubý národný dôchodok

NDV Vytvorený hrubý národný dôchodok

R Rozdiel medzi vytvoreným a použitým hrubým národným dôchodkom

VIN Investície do výrobnjej sféry

VIN₁ Investície do priemyslu

VIN₂ Investície do stavebníctva

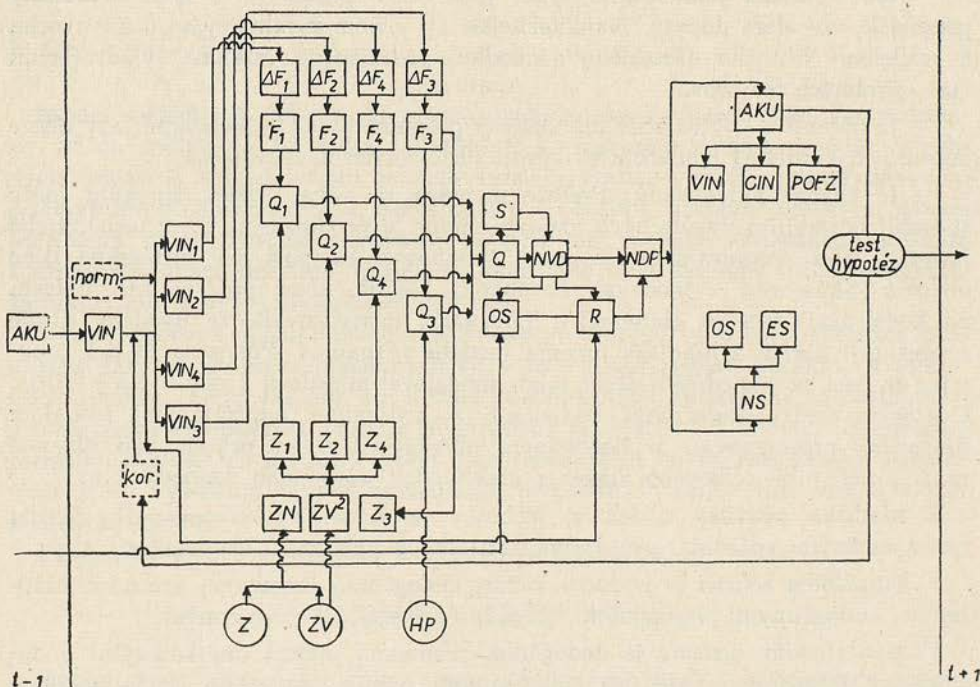

Obrázok 1. Dlhodobý prognostický model — bloková schéma.

VIN ₃	Investície do poľnohospodárstva
VIN ₄	Investície do ostatných sektorov výrobnjej sféry
CIN	Investície do nevýrobnej sféry
POFZ	Prírastok obežných fondov a zásob
AKU	Akumulácia
OS	Osobná spotreba
HS	Hmotná spotreba nevýrobných odvetví
SN	Nevýrobná spotreba
Z	Zamestnanosť celkom
ZN	Zamestnanosť v nevýrobnej sfére
Z ₁	Zamestnanosť v priemysle
Z ₂	Zamestnanosť v stavebníctve
Z ₃	Zamestnanosť v poľnohospodárstve
Z ₄	Zamestnanosť v ostatných sektoroch výrobnjej sféry
Z _r	Zamestnanosť vo výrobnjej sfére redukovaná o zamestnanosť v poľnohospodárstve
F ₁	Výrobné fondy v priemysle
F ₂	Výrobné fondy v stavebníctve
F ₃	Výrobné fondy v poľnohospodárstve
F ₄	Výrobné fondy v ostatných sektoroch výrobnjej sféry
Q	Hrubý spoločenský produkt celkom
Q ₁	Hrubý spoločenský produkt v priemysle
Q ₂	Hrubý spoločenský produkt v stavebníctve
Q ₃	Hrubý spoločenský produkt v poľnohospodárstve
Q ₄	Hrubý spoločenský produkt v ostatných sektoroch výrobnjej sféry
S	Materiálna spotreba celkom
S ₁	Materiálna spotreba v priemysle
S ₂	Materiálna spotreba v stavebníctve
S ₃	Materiálna spotreba v poľnohospodárstve
S ₄	Materiálna spotreba v ostatných sektoroch výrobnjej sféry
HP	Spotreba priemyselných hnojív na 1 ha poľnohospodárskej pôdy
ΔF ₁	Čisté prírastky základných fondov v priemysle
ΔF ₂	Čisté prírastky základných fondov v stavebníctve
ΔF ₃	Čisté prírastky základných fondov v poľnohospodárstve
ΔF ₄	Čisté prírastky základných fondov v ostatných sektoroch výrobnjej sféry.

III. Údajová základňa a rovnice modelu

Časové rady hodnotových veličín boli dané v cenách r. 1970. Cenový prepočet vykonali pracovníci Slovenskej plánovacej komisie.¹

¹ Ďakujeme Ing. P. Súsedkovi, pracovníkovi S1PK, ktorý nám poskytol prevažnú väčšinu týchto údajov a konzultoval s nami výsledky variantov prognóz.

Exogénne premenné modelu sú:

Z — zamestnanosť celkom,

ZV — zamestnanosť vo výrobnjej sfére,

Z_3 — zamestnanosť v poľnohospodárstve,

HP — spotreba priemyselných hnojív na 1 ha poľnohospodárskej pôdy,

prípadne aj

R — bilančný rozdiel medzi použitým a vytvoreným hrubým národným dôchodkom.

Pri kvantifikácii modelu sme používali nami vypracované, adaptované a knižničné programy a podprogramy (určenie trendu časového radu variančne-diferenčnou metódou), program pre regresiu, ktorý využíva Gramm-Schmidtov ortonormalizačný proces, knižničný podprogram Regrex, metódu postupnej regrese Stepreg, program pre odhad v modeloch rozložených oneskorení.

Rovnice modelu môžeme rozdeliť do troch skupín:

- rovnice, v ktorých je ľavá strana určená ako časť „celku“ pomocou koeficientu závislého od času,
- ekonometrické rovnice odhadnuté obyčajnou metódou najmenších štvorcov,
- identity.

Koeficienty, s ktorými sa variantuje, uvádzame vo všeobecnom tvare, ostatné rovnice uvádzame odhadnuté aj s testovacími charakteristikami. V zátvorkách pod odhadmi regresných koeficientov uvádzame tzv. t -hodnoty pre test štatistickej významnosti odhadu príslušného regresného koeficientu. Hodnota χ^2 sa používa pre test existencie multikolinearity medzi vysvetľujúcimi premennými, hodnota R^2 je koeficient determinácie a DW je Durbinov-Watsonov koeficient pre testovanie významnosti autokorelácie rezíduí.

1. Hypotéza o objeme výrobných investícií

$$VIN_t = \sigma_t \cdot AKU_{t-1}$$

2. Rozdelenie výrobných investícií do výrobných odvetví

$$VIN_{it} = \beta_{it} \cdot VIN_t \quad i = 1, 2, 3, 4$$

$$\sum_{i=1}^4 \beta_{it} = 1$$

3. Rozdelenie zamestnanosti

$$ZN_t = Z_t - ZV_t$$

$$Z_{rt} = ZV_t - Z_{3t}$$

$$Z_{it} = \delta_{it} Z_{rt} \quad i = 1, 2, 4$$

$$10. \quad NDP_t = NDV_t + R_t$$

11. Rozdelenie použitého hrubého národného dôchodku

$$AKU_t = \varepsilon_t \cdot NDP_t$$

$$SN = NDP_t - AKU_t$$

$$CIN_t = \eta_t \cdot AKU_t$$

$$VIN'_t = \sigma'_t \cdot AKU_t$$

($VIN'_t = VIN_t$ test pre korekciu hypotézy)

$$POFZ_t = AKU_t - VIN_t - CIN_t$$

$$HS_t = SN_t - OS_t$$

Určenie časového priebehu rozdeľovacích koeficientov a koeficientov materiálovej náročnosti výroby v odvetviach predstavovalo značný problém.

a) Pokiaľ sme kládli dôraz len na štatistickú významnosť ich odhadov, ich použitie v prognózovanom období viedlo k „rozpadu“ modelu — prognózy takmer všetkých dôležitých ukazovateľov, napočítané modelom, boli nereálne. Tieto hodnoty sme použili pri overení funkčných prvkov modelu (prevod investícií na prírastok základných fondov, blok produkcie, určenie rozdielu medzi vytvoreným a použitým hrubým národným dôchodkom a určenie objemu osobnej spotreby) v prognóze ex post.

b) V určitom zmysle opačný extrém predstavuje použitie informácií z dlhodobého výhľadu — ide o dôsledné uplatnenie expertného úsudku.

c) Kompromisom možno nazvať voľbu tvaru rozdeľovacích koeficientov určeného regresiou z predošlého vývoja, ktorá však dôsledne neprihliada na štatistickú významnosť odhadnutých koeficientov, ale orientuje sa podľa hodnôt rozdeľovacích koeficientov z dlhodobého výhľadu.

Pri určení prírastku základných fondov sme vyšli z modelu rozložených oneskorení s geometricky klesajúcimi váhami, pretože iné predpoklady o váhach sa neosvedčili. V produkčných funkciách sme vyjadrili rôzne typy technického pokroku. Výsledky ich odhadu poukazujú na to, že v období modelovej minulosti narastal podiel extenzívnych faktorov rozvoja a klesal podiel tzv. nezávislého technického pokroku od rastu produktivity práce. Potvrdzujú to tiež nezávislé analýzy na základe prierezových údajov za priemysel Slovenska.

Špecifikácia rovnice rozdielu medzi vytvoreným a použitým hrubým národným dôchodkom sa zdá byť umelá. Chápeme ju ako pokus, ktorý nám priniesol zaujímavé zistenie. V prognózovanom období tento rozdiel počítaný zo stochastickej rovnice spočiatku narastal (do r. 1975), neskôr klesal, tak ako to predkladá dlhodobý výhľad.

Neobvyklé je tiež určenie osobnej spotreby v závislosti od vytvoreného hrubého národného dôchodku. Z hodnoty odhadnutých koeficientov vyplýva, že osobná spotreba rástla (a v modeli tiež bude rásť) pomalšie ako *NDV*. Zodpovedá to skutočnosti a rovnica sa v modeli osvedčila aj pri prognózach. Prirodzenou súčasťou hodnotenia modelu tohto druhu je dnes jeho overenie. Urobili sme ho za obdobie 1961–1970 prognózou *ex post*. Okrem spomínaného vyhodnotenia odchýlok medzi skutočnými a modelom napočítanými hodnotami vybraných ukazovateľov sme pomocou Theilových koeficientov zisťovali tiež zhodu skutočných a prognózovaných hodnôt za celé sledované obdobie (t. j. 1961–1970).

Tabuľka 1 ukazuje, že najväčší podiel na odchýlkach má pôsobenie nesystematických vplyvov.

Koeficient U_M meria tzv. chybu priemeru, napr. systematické nadhodnotenie alebo podhodnotenie prognózy oproti skutočnosti; koeficient U_R meria tzv. chybu trendu, napr. rozdielny sklon radov prognózovaných a skutočných hodnôt; koeficient U_D meria podiel nesystematických (náhodných) vplyvov na odchýlkach medzi skutočnými a prognózovanými hodnotami. Bližšie pozri [7], resp. [2].

IV. Opis variantovania

Koeficienty, ktoré sme pri opise rovníc modelu uviedli vo všeobecnom tvare (celkom 14 koeficientov), umožňujú variantovanie založené na tom, že každý z uvedených koeficientov môže nadobúdať rôzne hodnoty, ktoré môžu byť prípadne viazané nejakou podmienkou. Variant predstavujú časové rady napočítaných hodnôt ekonomických ukazovateľov na základe zadaných časových radov rozdeľovacích koeficientov.

Rozhodli sme sa pre viacstupňové variantovanie. Vytvorený postup nám umožňuje vopred vyčleniť podiel celkových výrobných investícií na akumulácii a vyčlenený objem výrobných investícií variantne rozdeliť do výrobných odvetví.

V strednom extrapolovanom variante sme zabezpečili splnenie podmienok:

$$\begin{aligned} VIN_{1t} + VIN_{2t} + VIN_{3t} + VIN_{4t} &= VIN_t \\ Z_{1t} + Z_{2t} + Z_{4t} &= VZ_t - Z_{3t} \end{aligned}$$

Experimentálne sme odskúšali viacero spôsobov zadania variantov.

a) Rozborom zmien príslušných podielov v časových radoch sme orientačne určili ich maximálne relatívne zmeny za obdobie pätnástich rokov. Konfrontáciou výsledkov stredného variantu s úvahami plánovacích orgánov sme potom volili konkrétne zmeny koeficientov pri jednotlivých variantoch. Pretože pri variantovaní s rozdelením investícií musí byť vždy splnená podmienka

$$\sum_{i=1}^4 VIN_{it} = VIN_t$$

volili sme najprv postup, pri ktorom sa po predpokladanom zvýšení podielu investícií preferovaného odvetvia na celkových výrobných investíciách zvyšná

suma investícií rozdelí do ostatných odvetví v doteraz platnom pomere. Je zrejmé, že takéto mechanické prerozdelenie investícií nevystihuje skutočné rozhodnutie o alokácii investícií.

Zmena podielu investícií v priemysle má za následok nerovnaké zmeny podielov investícií v ostatných troch výrobných odvetviach. Zadané „pružnosti“ týchto zmien, t. j. určenie ich vzájomného pomeru je tiež nástroj na vyjadrenie ďalšieho stupňa preferencií.

Tabuľka 1

	U_M	U_R	U_D
NDV	0,1808	0,2026	0,6166
NDP	0,2785	0,1999	0,5217
AKU	0,2631	0,1469	0,5901
OS	0,3096	0,2449	0,4455
Q	0,1854	0,2466	0,5680

Informáciu o týchto preferenciách môžeme získať napr. analýzou ich vzťahov v minulosti.

b) Iný, flexibilnejší spôsob zadania pravidiel rozdeľovania pri variantovaní je jeho zadanie v podobe expertného úsudku, napríklad

$$\begin{array}{cccc} \Delta\beta_1 & \Delta\beta_2 & \Delta\beta_3 & \Delta\beta_4 \\ + 1 \% & + 0,5 \% & - 1 \% & - 0,5 \% \end{array}$$

Tento spôsob zadania pravidiel rozdeľovania by mal vyjsť z analýzy medzi-odvetvových vzťahov a z poznania vecnej, nielen objemovej povahy zmien v rozdeľovaní.

Opísané spôsoby variantovania majú určitý stupeň voľnosti (neurčitosti). Zadané variantu síce definuje cieľový stav, ale zadávateľ ho môže poznať len po vyčíslení vzťahov v modeli. Pritom obvykle pozná začiatkový stav rozdelenia a má tiež predstavu o cieľovom stave rozdelenia.

c) Tretí spôsob variantovania, ktorý sme nakoniec použili v modeli, umožňuje brať do úvahy tieto poznatky. Variant je v ňom zadaný počiatkovým a cieľovým stavom rozdelenia a (nejakým) stredným variantom. Stredný variant je tak ako pri predošlom spôsobe variantovania zadaný časovými radmi tých koeficientov, s ktorými chceme variantovať (u nás 14 koeficientov) a slúži na definovanie trajektórií zvoleného variantu. Ak $\{S_t\}_{t=1,15}$ je nejaká stredná trajektória, S_z a S_k je počiatkový a cieľový stav príslušného koeficientu, potom časový rad jeho hodnôt je určený vzťahmi (obr. 2):

$$S_t = S_t + (S_z - S_1) + (t-1) \cdot (S_1 - S_z + S_k - S_{15}) / 15$$

Všimnime si ešte, že v prípade, keď stredný variant nie je definovaný $S_t = 0$, $t = 1, \dots, 15$, vzťah pre S'_t predstavuje interpoláciu medzi začiatočným a cieľovým stavom rozdelenia.

Príslušné programové procedúry pripúšťajú aj iné spôsoby zadania variantu (napr. interpoláciou v troch zadaných bodoch). To nám umožňuje vyjadriť rôzne preferencie v rôznych časových úsekoch prognózovaného obdobia. Túto možnosť ilustruje obr. 3.

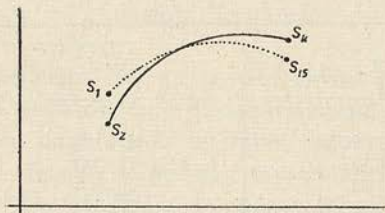

Obrázok 2.

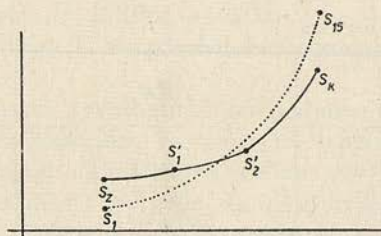

Obrázok 3.

Variantovanie môžeme charakterizovať schémou na obr. 4.

Šípkami sú označené priradenia, s ktorými sa variantuje.

V. Príklad rozboru vybraných variantov

V predchádzajúcich kapitolách sme ukázali, že zadanie variantu predstavuje vektor hodnôt rozdeľovacích koeficientov v roku 1970 a vektor hodnôt týchto koeficientov v cieľovom roku prognózy, t. j. v r. 1985. Variantovaním sme okrem iného chceli zistiť, ako citlivo model reaguje na zmeny v zadaní týchto dvoch vektorov.²

Model umožňuje variantným zadávaním hodnôt rozdeľovacích koeficientov získať veľký počet variantov prognóz. Pretože takéto množstvo výsledkov by bolo ťažko možné podrobne analyzovať, zadali sme do modelu hodnoty rozdeľovacích koeficientov len pre 10 variantov (tab. 2), ktoré môžeme stručne charakterizovať takto:

1. Rozdeľovacie koeficienty vo variante č. 1 zohľadňujú úvahy plánovacích orgánov uplatnené pri rozpracovaní dlhodobého výhľadového plánu hospodárstva Slovenska.

2. V druhom variante sú rozdeľovacie koeficienty pre prognózované obdobie stanovené extrapoláciou ich trendov z minulosti.

3. Zadania pre variant 3 a variant 4 sa líšia podielom akumulácie na použitom

² Podrobnejšie informácie o výsledkoch prognostickej aplikácie modelu obsahuje výskumná práca [2].

národnom dôchodku, pričom podiel materiálovej spotreby na spoločenskom produkte je nižší ako v ostatných variantoch.

4. Piaty a šiesty variant na rozdiel od predošlých počítajú s vyšším podielom materiálovej spotreby na spoločenskom produkte.

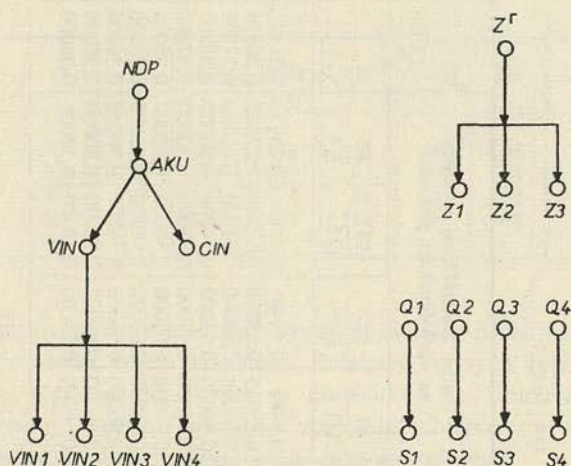

Obrázok 4.

5. Siedmy a ôsmy variant sledujú dôsledky zmien v rozdelení výrobných investícií do odvetví.

6. Varianty č. 9 a č. 10 uvažujú s rozdielnym podielom výrobných investícií na akumulácii.

V uvedených 10 variantoch sme rozdiel medzi vytvoreným a použitým národným dôchodkom napočítali pomocou rovnice z bloku 9. Ukázalo sa, že okrem spomínaných 14 rozdeľovacích koeficientov je vhodné prisúdiť variantný charakter aj tomuto rozdielu. Za variantné zadanie tejto veličiny hovoria viaceré dôvody.

— Je to veličina, ktorá má z hľadiska vývoja ekonomiky Slovenska charakter cieľovej veličiny. Jej vývoj preto sledujú a značne ovplyvňujú rozhodnutia vrcholných orgánov.

— V modeli hrá táto veličina — pokiaľ je záporná — úlohu položky, ktorá zväčšuje použitý hrubý národný dôchodok, a tým značnou mierou ovplyvňuje všetky zložky položky rozdeľovania a ich tempo rastu.

— Bez variantného zaradenia tejto veličiny by porovnanie výsledkov prognóz s výsledkami plánovacích orgánov bolo problematické, pretože nami napočítaný rozdiel a úvahy plánovacích orgánov o tejto veličine sa dosť líšia.

Preto sme k spomínaným desiatim variantom vytvorili ďalších 10 variantov, ktoré sa od predchádzajúcich líšia iba tým, že pri určení rozdielu medzi

Tabuľka 2
Zadanie variantov

Číslo variantu	Rozdelenie výrobných investícií do odvetví				Rozdelenie redukovanej zamestnanosti (t. j. $ZVR = ZV - Z3$) do odvetví			Podiel materiálovej spotreby na spoločenskom produkte				$\frac{AKU}{NDP}$	$\frac{CIN}{AKU}$	$\frac{VIN}{AKU}$
	$\frac{VIN1}{VIN}$	$\frac{VIN2}{VIN}$	$\frac{VIN3}{VIN}$	$\frac{VIN4}{VIN}$	$\frac{Z1}{ZVR}$	$\frac{Z2}{ZVR}$	$\frac{Z4}{ZVR}$	$\frac{S1}{Q1}$	$\frac{S2}{Q2}$	$\frac{S3}{Q3}$	$\frac{S4}{Q4}$			
1	0,5953	0,0616	0,1395	0,2036	0,5652	0,1664	0,2684	0,5487	0,5346	0,5473	0,2643	0,3649	0,3735	0,5059
2	0,59076	0,04808	0,16755	0,19115	0,63018	0,14479	0,22503	0,58319	0,53870	0,55230	0,27368	0,36884	0,33410	0,57053
3	0,59000	0,06000	0,14500	0,20500	0,56500	0,16600	0,26900	0,54000	0,53000	0,54000	0,26000	0,37000	0,37000	0,51000
4	0,59000	0,06000	0,14500	0,20500	0,56500	0,16600	0,26900	0,54000	0,53000	0,54000	0,26000	0,35000	0,37000	0,51000
5	0,59000	0,06000	0,14500	0,20500	0,56500	0,16600	0,26900	0,56000	0,55000	0,58000	0,30000	0,37000	0,37000	0,51000
6	0,59000	0,06000	0,14500	0,20500	0,56500	0,16600	0,26900	0,56000	0,55000	0,58000	0,30000	0,35000	0,37000	0,51000
7	0,59000	0,06000	0,14500	0,20500	0,56500	0,16600	0,26900	0,56000	0,55000	0,58000	0,30000	0,36000	0,38000	0,51000
8	0,58000	0,06000	0,14500	0,20500	0,56500	0,16600	0,26900	0,56000	0,55000	0,58000	0,30000	0,36000	0,37000	0,51000
9	0,59000	0,06000	0,14500	0,20500	0,56500	0,16600	0,26900	0,56000	0,55000	0,58000	0,30000	0,36000	0,37000	0,52000
10	0,59000	0,06000	0,14500	0,20500	0,56500	0,16600	0,26900	0,56000	0,55000	0,58000	0,30000	0,36000	0,37000	0,53000

použitým a vytvoreným hrubým národným dôchodkom vychádzame z výhľadov plánovacích orgánov.

V tabuľke 3 uvádzame skrátený výstup variantu č. 1 (v mld. Kčs), pričom veličina R je zobrazená z úvah plánovacích orgánov.

Tabuľka 3

Roky	Q	S	NDV	NDP	OS	AKU	NS	VIN	CIN	F
1971	206	111	95	104	51	40	64	21	13	24
1975	268	152	124	131	65	50	81	26	17	30
1980	365	193	172	174	86	65	109	34	22	41
1985	490	256	235	233	113	85	148	43	32	54

Model nám teda umožňuje sledovať vývoj najdôležitejších makroekonomických ukazovateľov v priebehu troch päťročníc. Príklady rôznych typov analýz možno nájsť v práci [2], pričom ich voľba je ponechaná na používateľa. Napríklad, analyzujeme uvedený variant pomocou rozkladu objemu vytvoreného hrubého národného dôchodku, pričom budeme vychádzať zo vzťahu:

$$HND = Z \cdot v (1 - m)$$

Symbolom m označujeme podiel materiálových nákladov na spoločenskom produkte, takže $(1 - m)$ predstavuje podiel hrubého národného dôchodku na spoločenskom produkte; symbol v označuje produktivitu práce (Q/Z)

Uvedený rozklad predpokladá, že činitele zmeny objemu hrubého národného dôchodku sú:

- pracovné sily,
- produktivita práce,
- materiálové náklady.

Formálne možno tento rozklad zapísať takto:

$$\begin{aligned} HND_1 - HND_0 &= Z_1 \cdot v_1 (1 - m_1) - Z_0 \cdot v_0 (1 - m_0) = \\ &= (Z_1 - Z_0) \cdot v_0 (1 - m_0) + (v_1 - v_0) \cdot Z_0 (1 - m_0) + \\ &+ (m_0 - m_1) Z_0 v_0 + (Z_1 - Z_0) (v_1 - v_0) (1 - m_0) + (Z_1 - Z_0) \cdot \\ &\cdot (m_0 - m_1) v_0 + (v_1 - v_0) (m_0 - m_1) Z_0 + (Z_1 - Z_0) (v_1 - v_0) \cdot \\ &\cdot (m_0 - m_1), \end{aligned}$$

teda

$$\Delta HND = \Delta HND_Z + \Delta HND_v + \Delta HND_m + \Delta(Z + v + m).$$

Celkový prírastok (úbytok) objemu hrubého národného dôchodku ΔHND sa potom rozkladá na čiastkové prírastky (úbytky) vyvolané (pri izolovanom pô-

sobení jedného činiteľa) zmenou počtu pracovných síl ΔHND_Z , zmenou úrovne produktivity práce ΔHND_v a zmenou podielu materiálových nákladov ΔHND_m . Saldo $\Delta(Z+v+m)$ sa potom pripisuje spoločnému pôsobeniu všetkých troch činiteľov (tab. 4).

Tabuľka 4

Rozklad prírastku HND Slovenska (v tis. Kčs)

Sledované obdobie	ΔHND	Vplyv			
		ΔHND_Z	Spoločenskej produktivity práce		
			ΔHND_v	ΔHND_m	$\Delta(Z+v+m)$
1971—1975	+28870	+6105,10	+20932,10	-4124,10	+5956,90
relatívne v %	+100,0	+21,1	+72,5	-14,4	+20,6
1976—1980	+39191	+6370,69	+29464,72	-17100,59	+5066,18
relatívne v %	+100,0	+16,3	+75,2	-4,4	+12,9
1981—1985	+51640	+6650,95	+40337,49	-2713,69	+7365,25
relatívne v %	+100,0	+12,9	+78,1	-5,3	+14,3

Treba však poznamenať, že uvedený rozklad nie je z teoretického hľadiska dokonalý, pretože v skutočnosti v národnom hospodárstve nedochádza k izolovaným zmenám jednotlivých činiteľov.

Tabuľka 4 nám poskytuje informácie o tom, aký podiel na prírastku hrubého národného dôchodku majú intenzitné a extenzitné faktory. V sledovanom variante bude v priebehu troch nasledujúcich päťročnic rásť podiel produktivity práce.

Na záver chceme podotknúť, že účelné využívanie skonštruovaného modelu v praxi je predovšetkým v rukách samých používateľov, pričom model možno využiť napr. na tieto účely:

- na skúmanie dlhodobých tendencií vo vzťahu medzi tempami rastu makroekonomických ukazovateľov;
- na skúmanie pravdepodobných dôsledkov rôznych rozdeľovacích politík.

Literatúra

- [1] ADAMEC, Š. — FUNDÁREK, M. — HATRÁK, M. — HRABĚ, S. — KNOLL, O. — SÝKOROVÁ, K.: Experimentálny dlhodobý prognostický model ekonomiky ČSSR. [Výskumná práca č. 41, VVS OSN.] Bratislava 1972.
- [2] ADAMEC, Š. — FUNDÁREK, M. — HAJNOVIČ, F. — HATRÁK, M. — KNOLL, O. — SÝKOROVÁ, K.: Dlhodobý prognostický model ekonomiky Slovenska. [Výskumná práca VVS OSN.] Bratislava 1973.
- [3] HAUSTEIN, H. D.: Prognosenverfahren in der sozialistischen Wirtschaft. Berlin, Verlag Die Wirtschaft 1970.

- [4] KOYCK, L. M.: *Distributed Lags and Investment Analysis*. North-Holland, Amsterdam 1954.
- [5] MALINVAUD: *Statistical Methods of Econometrics*. North-Holland, Amsterdam 1966.
- [6] SOLOW, R. M.: On the a Family of Lag Distribution. *Econometrica*, 28, 1960, s. 393—406.
- [7] THEIL, H.: *Příkladnoje ekonomičeskoje prognozirovanije*. Moskva 1972.
- [8] WOLD, H. O. A.: *Econometric Model Building*. North-Holland, Amsterdam 1964.
- [8] ADAMEC, Š. — FUNDÁREK, M. — SÝKOROVÁ, K.: Dlhodobý prognostický model hospodárstva ČSSR. *Ekonomický časopis*, 20, 1972, č. 7.

СИМУЛЯЦИЯ РАЗВИТИЯ ЭКОНОМИКИ СЛОВАКИИ С ПОМОЩЬЮ ЭКОНОМЕТРИЧЕСКОЙ МОДЕЛИ

ГАЙНОВИЧ, Ф. — ГАТРАК, М. — КНОЛЛ, О.

В статье дается описание эконометрической модели экономики Словакии. Модель предназначена для создания вариантов долгосрочных прогнозов развития основных показателей (национальный доход, общественный продукт, личное потребление, аккумуляция...) в зависимости от способа распределения национального дохода и занятости в производственных отраслях промышленности, сельского хозяйства, строительства, остальных производственных отраслей и развития материального потребления в производственных отраслях. Имеется ввиду модель типа — предложения. Прирост основных средств определяется из объема прошлых капитальных вложений с помощью модели распределенных опозданий а в производительных функциях эксплицитно выражено воздействие технического прогресса.

Двадцать вариантов прогнозов будущего развития по наблюдаемым показателям мы передали Словацкой плановой комиссии как информацию к разработке долгосрочной перспективы.

SIMULATIONS OF THE ECONOMIC DEVELOPMENT IN SLOVAKIA WITH THE HELP OF AN ECONOMETRIC MODEL

HAIJNOVIČ, F. — HATRÁK, M. — KNOLL, O.

In this article the authors describe an econometric model of the economic development in Slovakia. The model is proposed for the formation of various variants of long-termed forecasting in the development of basic indicators (national income, gross national product, personal consumption, accumulation) depending on the manner of distribution of the national income, employment in production sectors of industry, agriculture, building industry and other production sectors as well as the development of material

consumption in production sectors. The proposed model is of a supply type. The increase in capital means is determined from volumes of past investments with the help of a distributed lag model and in production functions the effect of technological progress is expressed explicitly.

Twenty variants of forecastings of the future development in the analyzed indicators were given to the Slovak Planning Committee as an information for working out a long-termed outlook of the economy.

Zo zahraničnej vedy

Štátnomonopolistický kapitalizmus a demokratické perspektívy*

VERNAY, Claude

Predložená stať je syntézou štúdií o štátnomonopolistickom kapitalizme, prednesených na Medzinárodnej konferencii konanej v máji 1966 v Choisy-le-Roi a odvtedy prehĺbených v rôznych číslach časopisu *Economie et Politique* z rokov 1967 a 1968. Autor prináša hlavné závery týchto štúdií a zdôrazňuje nevyhnutnosť a dosah demokratického programu pri rozvíjaní boja za prechod k socializmu.

Štátnomonopolistický kapitalizmus — posledná fáza kapitalizmu

V imperialistických štátoch nadobudol kapitalizmus za posledných 50 rokov nové formy, ktoré ho odlišujú od toho, čím bol v predchádzajúcich štádiách svojho rozvoja a ktoré mu umožnili prežiť pri prehĺbení jeho protirečení, avšak pri zachovaní svojich základných črt vykorisťovateľského systému.

Komunistická strana Francúzska, ktorej boj v prospech širokých mas obyvatelstva sa zakladá na čo najpresnejšom poznaní spoločenskej reality, venuje pozornosť systematickému štúdiu súčasného kapitalizmu — štátnomonopolistického kapitalizmu.

Potreba takéhoto výskumu je odôvodnená ekonomickým, spoločenským a politickým vývojom našej krajiny, ktorý je poznačený úsilím stále bohatšej, ale zároveň stále izolovanejšej oligarchie a udržania si kontroly nad každou spoločenskou aktivitou, ako aj stagnáciou životných a pracovných podmienok stále širších vrstiev obyvateľstva, v prvom rade robotníkov a námezdné pracujúcich.

* V posledných rokoch sa vo Francúzsku sformovala zjednotená ľavicová, ktorej sila sa osvedčila pri minuloročných parlamentných a najmä tohtoročných prezidentských voľbách. Základom ich zjednoteného postupu je Spoločný program. Tento program je výsledkom práce strán vytvárajúcich zjednotenú ľavicu. Pri jeho utváraní vychádzala Komunistická strana Francúzska z hlbkej teoretickej analýzy súčasného štádia štátnomonopolistického kapitalizmu.

Vzhľadom na jeho stálu aktuálnosť, Ekonomický časopis prináša prehľad článku ekonomickej revue KSF, v ktorom sú zhrnuté základné myšlienky tejto analýzy.

Východisko z tejto situácie je len v jednote všetkých demokratických síl, ktoré skoncuujú s nadvládou monopolistickej oligarchie. Takto vedený boj je tým účinnejší, že je založený na hlbokej a zosúladenej analýze podmienok, v ktorých prebieha, čo umožňuje správne odhadnúť historické perspektívy a možnosti pôsobenia ponúkajúce sa progresívnym silám.

Výskum mechanizmu fungovania štátnomonopolistického kapitalizmu neznamená, že na tejto špecifickej úrovni nájdeme vyčerpávajúce vysvetlenie všetkého, ale že v týchto javoch vidíme rozhodujúci faktor fungovania mechanizmu štátnomonopolistického kapitalizmu. Je príliš zložitý na to, aby tu mohol byť úplne vysvetlený. Ešte veľa z jeho aspektov si bude vyžadovať prehĺbený výskum. Obmedzíme sa teda na niektoré základné črty.

V chronologickom slede jednotlivých etáp kapitalistického rozvoja nasleduje štátnomonopolistický kapitalizmus po jednoduchom monopolistickom kapitalizme ako osobitná fáza monopolistického (imperialistického) štádia, pričom samo toto štádium je pokračovaním predchádzajúcich štádií, manufaktúrneho štádia a továrenského štádia.

Hlavné etapy, ktorými prechádzal vznikajúci štátnomonopolistický kapitalizmus, ako nová fáza celkového monopolistického kapitalizmu, sú vojna 1914–1918, veľká depresia roku 1920 a roky, ktoré nasledovali (so zjavnými poklesmi hospodárskej dynamiky) po druhej svetovej vojne. Po tejto vojne sa oligarchia usiluje dať výtobytky demokratických síl, predovšetkým znárodnenie do služieb štátnomonopolistického kapitalizmu tým, že ich zjavuje progresívneho charakteru.

Lenin urobil prvú analýzu štátnomonopolistického kapitalizmu ako historického fenoménu vo svojej práci *Hroziaca katastrofa a ako jej čeliť*, uverejnenej v októbri 1917, v ktorej ukázal, že štátnomonopolistický kapitalizmus je materiálnou prípravou socializmu, a preto môže byť označený ako „predizba socializmu“, „stupňom, ktorý nie je oddelený nijakým medzistupňom od stupňa, ktorý nazývame socializmom“. Lenin prináša podobnú analýzu v diele *Štát a revolúcia*.

Neskoršie sa zdá, že marxistickí autori, hoci vcelku sa pridržovali týchto Leninových myšlienok, vidia v štátnomonopolistickom kapitalizme len formu odumierania kapitalizmu bez toho, žeby jasnejšie videli, v čom súčasne táto fáza predstavuje pre sám kapitalizmus možnosť — i keď obmedzenú — prežitia, a tým aj objektívnej prípravy socializmu. Nevidia, že rozvoj kapitalizmu (ktorý nevyučuje ekonomické, sociálne a politické krízy, ktoré ohrozujú jeho panstvo) nemožno chápať ako mechanické prehlbovanie protirečenia, ktoré by vyústilo do nevyhnutnej ekonomickej katastrofy. Po druhej svetovej vojne sa štátnomonopolistický kapitalizmus stal veľmi zjavnou realitou. Postupne boli navrhnuté viaceré definície, ale najsprávnejšia sa objavuje vo *Vyhlásení 81 komunistických a robotníckych strán* roku 1960: „Rozpory imperialismu urýchlili prerastanie monopolistického kapitalizmu do štátnomonopolistického kapitalizmu. Štátnomonopolistický kapitalizmus zvyšuje moc monopolov nad životom národa a spája silu monopolov so silou štátu do jednotného mechanizmu, ktorý slúži na záchranu kapitalistického zriadenia a maximálne zvyšovanie ziskov imperialistickej buržoázie vykorisťovaním robotníckej triedy a olupovaním širokých vrstiev obyvateľstva.“ [1]

Táto definícia tým, že hovorí o jednotnom mechanizme spájajúcom moc monopolov a štátu, zvyrazňuje existenciu nových javov.

Niektoré interpretácie týchto nových javov sú neuspokojivé.

Podľa jedných, tieto nové javy nepredstavujú závažnú zmenu kapitalizmu. Išlo by len o zosilnenie nadvlády monopolov v spoločnosti. Avšak pri takomto chápaní nevidia, že toto zosilnenie nevyhnutne vyvoláva vznik nových procesov, ktoré prehľbujú protirečenia kapitalizmu a dialekticky ho približujú k socializmu. Podľa marxistickej teórie výrobné vzťahy prechádzajú sústavnými zmenami. Základný vykorisťovateľský vzťah medzi kapitalistami a proletármi zostáva nezmenený.

Novovzniknuté javy poskytujú nové zbrane kapitalizmu, ale aj demokratickému a revolučnému hnutiu, ktoré ich po uchopení štátnej moci môže obrátiť rozhodujúcim spôsobom proti monopolom.

Štátnomonopolistický kapitalizmus nemožno považovať za celkom nové štádium, kde by sa štát a monopoly už neodlišovali. V tomto zmysle sa nemožno uspokojiť s výrazom „fúzia“, ktorým sa niekedy označovalo spätie monopolov a štátu. Monopoly, keďže sú založené na vykorisťovaní práce, môžu v tomto vykorisťovaní len pokračovať, vzhľadom na to, že je zmyslom ich existencie, nemôžu nevyhľadávať zisk, ktorý predlžuje ich existenciu. Takto nevyhnutne ďalej rozvíjajú sústavu kapitalistických vzťahov.

Preto štátnomonopolistický kapitalizmus neodstraňuje a nemôže odstraňovať súkromné monopoly.

Na druhej strane treba vidieť jednotu fungovania celku. Zásadne odlišné zákony by nemohli vysvetliť súkromnú a verejnú ekonomickú činnosť v rámci štátnomonopolistického kapitalizmu. Vytvára sa ako organický celok zahrňujúci tak spätie, interpretáciu, kombináciu, ako aj protirečenia a konflikty medzi štátnymi a monopolistickými štruktúrami. Konceptia, ktorá by príliš vyzdvihovala autonómnú úlohu štátu, by nás viedla k tomu, aby sme obmedzili našu pozornosť len na otázky jeho demokratizácie. Zanedbali by sme takto ohromnú ekonomickú a politickú moc monopolov, podcenili by sme otázky znárodnenia a možnosť účinného pôsobenia demokratickej vlády by bola v základoch podlomená.

Konceptia, ktorá by nezvýraznila nové javy včítane významu štátu, by viedla k podceneniu boja o moc a akcieschopnosti demokratickej vlády.

Konceptia, ktorá by dostatočne nebrala do úvahy jednotu štátu a monopolistickej oligarchie, by neumožnila odhaliť páky, ktorých sa má demokratická vláda zmocniť a rozpracovať zosúladený postup, ktorý by jej poskytol tak demokratickú, ako aj politickú moc.

Preto je potrebné prehľbiť štúdium ekonomických a sociálnych javov, ktorými sa vyznačuje štátnomonopolistický kapitalizmus.

Štátnomonopolistický kapitalizmus je charakterizovaný rýchlejšim rozvojom výrobných síl v porovnaní s predchádzajúcimi obdobiami. Štátnomonopolistický kapitalizmus hľadal riešenie svojich zostrujúcich sa protirečení v „úteku vpred“ prejavujúcom sa v zrýchlení temp rozvoja výrobných síl. Rastúca konkurencia, obmena výrobných kapacít, rastúci objem výrobných prostriedkov zapájaných do výroby, živelný, ale skutočný rozvoj techniky, vyhľadávanie nových odbytišť.

vyúsťujúce v rozmnoženie špecializovaných výrobných, zmenili tvár kapitalistickej veľkovýroby. V súčasnosti veľké kapitalistické štáty disponujú mohutným výrobným aparátom, predstavujúcim veľké akumulované bohatstvo, ktorého najrozvinutejšie sektory sú priamo v rukách monopolistickej oligarchie alebo štátu. Zatiaľ čo tradičné, či málo rentabilné alebo zaostávajúce sektory sú vo vlastníctve niektorých monopolistických vrstiev buržoázie alebo malovýrobcov, monopoly ovládajú bezprostredne alebo prostredníctvom štátu podstatnú časť moderného výrobného aparátu, zahrňujúceho okrem iného celé novovzniknuté odvetvia, ktorých vznik bol vyvolaný technickým pokrokom a ktoré sa rýchlo rozvíjajú, napr. atomový priemysel slúžiaci výskumu vesmíru, priemysel výpočtovej techniky atď.

Napriek tomu, že štátnomonopolistický kapitalizmus sústavne vyhľadáva lacnú pracovnú silu, musel súhlasiť so zvyšovaním kvalifikácie robotníkov a v určitej miere rozvinúť ich profesionálne schopnosti.

Rozvoj aparátu modernej veľkovýroby a všeobecné zvýšenie úrovne výrobných síl, hoci sú výsledkom rozvoja štátnomonopolistického kapitalizmu, predstavujú základný predpoklad pre nastolenie socializmu. Anarchicky, nevedome, nechtiac, štátnomonopolistický kapitalizmus pripravuje materiálne podmienky socializmu [2].

Rozvoj výrobných síl a akumulácia

Avšak štátnomonopolistický kapitalizmus nie je schopný integrovať technický pokrok do svojho mechanizmu tak, aby to pomohlo riešiť jeho protirečenia.

Technický pokrok pôsobí viacerými smermi: vedie k zníženiu cien zariadení, smeruje k zníženiu ceny pracovnej sily. Vo všeobecnosti urýchľuje ekonomický pohyb. V podmienkach monopolistickej konkurencie sa to prejavuje sústavnou hrozbou, ktorú predstavujú nové výrobky na trhu, živelnými investíciami do technického výskumu, zvýšenými nákladmi na výskum a pokusy, zrýchlením amortizácie technickou nadvybavenosťou.

Veľkokapitál sa usiluje využiť technický pokrok, aby si privlastnil čo najväčšiu časť spoločenského produktu. Enormné prostriedky poskytované technickému pokroku však slúžia kapitalistickej akumulácii.

Akumulácia = premena časti nadhodnoty na prídavok kapitálu.

Štátnomonopolistický kapitalizmus je charakterizovaný všeobecnou, urýchlenou a horúčkovitou akumuláciou. Možno napr. pozorovať, že imperialistické štáty praktizujú politiku zameranú na podporu akumulácie: pravidlá finančnej politiky (zrýchlenie amortizácie, zvýšenie objemu finančných prostriedkov firmám, podpora samofinancovania atď.) a globálna politika (potlačovanie spotreby cestou štátneho rozpočtu, cien atď.); sústreďovanie spoločenskej nadhodnoty slúžia politike sústavného zvyšovania akumulácie.

Z tejto politiky majú osoh zásadne len najväčšie monopolistické firmy. Ťažia nielen z technického predstihu ich zariadenia, ale aj z najrôznejších presunov

v ich prospech: daňové privilégiá, znížené tarify, prednostná alokácia investícií, štátna podpora technického rozvoja atď.

Ekonomická činnosť sa rozvíja v ovzduší predfinancovania a anticipovaných výdajov [3].

To sa prejavuje najmä tendenciou monopolov predvídať investície pri kalkulácii cien; rôznymi spôsobmi pomoci štátu, ktorý poskytuje subvencie na výskum, návratné len v prípade úspešného výsledku a investičné fondy splatné len po amortizácii nových zariadení; odpisovými sadzbami, ktoré predstavujú v skutočnosti veľký akumuláčny objem atď. Výroba sa orientuje na odbery, ktorých rozvoj nezávisí od vnútorného dopytu: vypisujú sa štátne objednávky — včítane vojenských — na veľké investičné celky pre vývoz, čo umožňuje, aby sa akumulácia do určitej miery vyvíjala autonómne.

Investovaný kapitál v určitom podniku sa skladá z dvoch základných častí.

1. Z konštantného kapitálu (skrátene *c*), ktorý kapitalista vynaloží na nákup všetkých materiálnych výrobných prostriedkov:

a) zo surovín a iných statkov, ktoré musí kupovať vždy po skončení každej výrobnej operácie,

b) zo zariadení, ktoré sa opotrebovávajú postupne a slúžia počas viacerých výrobných operácií — budovy, stroje atď.

2. Z variabilného kapitálu (skrátene *v*), ktorý kapitalista vynakladá na mzdy.

Pomer konštantného a variabilného kapitálu sa nazýva *organickým zložením kapitálu*.

Uplatňuje sa aj iné delenie toho istého kapitálu (na účely štúdia jeho obratu) tým, že počítame spolu mzdy a suroviny a osobitne skúmame budovy, stroje atď. Mzdy a suroviny sa potom nazývajú *obežný kapitál* a budovy a stroje *fixný kapitál*.

Napokon, organické zloženie kapitálu, predovšetkým v dôsledku zväčšovania fixného kapitálu, rastie vo všetkých rýchlo sa rozvíjajúcich odvetviach. Organické zloženie kapitálu bolo už veľmi vysoké v niektorých sektoroch infraštruktúry (kanály, cesty, železničná sieť, neskoršie telekomunikačná sieť, elektrická energia, ťažba uhlia a hutníctvo). Z toho dôvodu investičné náklady presahovali možnosti súkromných firiem pôsobiacich v podmienkach konkurencie, čo viedlo k potrebe štátnej intervencie v týchto sektoroch už v etapách predchádzajúcich rozvoj kapitalizmu. V súčasnosti sa organické zloženie kapitálu vo väčšine sektorov zvyšuje [4].

Nadakumulácia a znehodnocovanie

Avšak uvedený proces nemôže takto pokračovať do nekonečna nielen v dôsledku toho, že možnosti vykorisťovania pracovnej sily ako aj znižovania jej hodnoty majú svoje hranice, ale aj preto, že spoločenská nadhodnota, ktorú si kapitalisti môžu rozdeliť, je tiež ohraničená. Zatiaľ čo akumulovaný spoločenský kapitál sústavne narastá, spoločenská nadhodnota sa vyvíja v rámci hraníc limitovaných pre danú spoločnosť. Ide tu o jav poklesu miery zisku.

Možno dospieť k stavu, keď kapitálu je príliš veľa na to, aby každá časť spoločenského kapitálu prinášala súkromnému kapitalistovi prijateľný zisk. V tomto prípade hovoríme o nadakumulácii.

Ak akumulácii dodatkového kapitálu nezodpovedá nijaký dodatkový zisk, kapitálu je nadbytok.

Prebytočný kapitál sa musí, tak či onak, vzdať svojej časti zisku, aby ju prenechal druhým.

Môže to urobiť tým, že sa uspokojí pre neho nevýhodným investovaním, alebo tým, že zmizne (viac či menej násilne).

To je to, čo nazývame znehodnotením určitej časti kapitálu, čo umožňuje zhodnotenie ostatných kapitálov a celkového kapitálu [5].

Na tomto prelomovom bode sú možné dve riešenia:

Časť celkového kapitálu, väčšia ako prebytočný kapitál, sa zhodnocuje pri nižšej miere zisku.

Časť kapitálu, ktorá môže byť nižšia ako prebytok, sa zhodnocuje negatívne, to znamená, že prináša straty.

V rámci štátnomonopolistického kapitalizmu sa ukazuje, že určité časti celkového spoločenského kapitálu sú trvale znehodnocované. Ostatné časti globálneho spoločenského kapitálu môžu korelatívne nielen prinášať dostatočujúcu mieru zisku, ale aj pokračovať v akumulácii. Tak isto kapitál čiastočne znehodnotený sa do určitej miery akumuluje. Takto, zdá sa, pokračuje rozvoj hospodárstva vo svojom celku pri kapitalistickej akumulácii a pokrok v oblasti výrobných síl. Tým, že štát priamo alebo nepriamo preberá na seba časť hodnoty výrobných prostriedkov, kapitál, ktorý predstavuje tieto výrobné prostriedky, je takto znehodnotený, vyžaduje už zisk ako kapitál patriaci súkromným podnikom. Keďže táto dekapitalizácia prebieha v kapitalistických podmienkach, má za následok zvýšenie objemu zisku pri ostatných častiach spoločenského kapitálu. Neznamená to, že znehodnotený kapitál by sa nezúčastnil na výrobe nadhodnoty.

V ekonomickom živote sa nadakumulácia a znehodnotenie kapitálu prejavujú navonok mnohými javmi, ktoré sú charakteristické pre štátnomonopolistický kapitalizmus.

V prvom rade štát poskytuje podporu odvetviam, v ktorých — hoci plnia svoju funkciu v spoločenskej delbe práce — sa nepočíta s obvyklou mierou zisku.

V danom prípade prospernosť zásahov štátu v prospech zisku monopolov vyplýva z toho, že štát sa neusiluje o zisk pre seba, ale pre finančnú oligarchiu.

V tomto zmysle je štátne kapitalistické vlastníctvo negáciou kapitalistického vlastníctva, ktorá sa využíva na záchranu kapitalistického vlastníctva v iných sektoroch.

Túto úlohu štátnomonopolistický kapitalizmus určil znárodneným sektorom, keď ich odvrátil od ich demokratického poslania. Znárodnené sektory presunujú svoju nadhodnotu do súkromného sektora jednak nákupom surovín a techniky, jednak cenovým zvýhodnením veľkých monopolistických užívateľov. Je to príznačné najmä pri výrobe elektriny, v doprave atď. V podmienkach štátnomonopolistického kapitalizmu sa znárodňovanie takto systematicky dáva do služieb monopolov [6].

Finančné prostriedky, ktoré štát poskytuje monopolom, zohrávajú tú istú úlohu. Výhodné úverové podmienky, subvencie, daňová výpomoc, to všetko predstavuje dodatkový kapitál, za ktorý nie je treba vôbec nič, alebo takmer nič platiť.

Podobne je to aj v prípade niektorých sektorov pôsobenia finančného kapitálu, v ktorých sa dosahuje len malý úrok. Existencia takýchto sektorov, v ktorých sa nepočíta s dosiahnutím obvyklej miery zisku, stojí zjavne v protiklade so samým fungovaním kapitalistického systému. Nemôže zabrániť ich vzniku, ale prekážajú mu v jeho vláde. Preto štátnomonopolistický kapitalizmus veľmi často vytvára podmienky pre vznik rôznych foriem kombinácie pôsobenia monopolov a štátu, ktoré majú za cieľ využiť prostriedky, ktorými disponuje štát tak, aby pritom moc monopolov nebola obmedzovaná. Niektoré tieto formy boli zoskupené pod pojmom „zmiešaná ekonomika“. Ide najmä o finančnú spoluúčasť štátu a súkromných foriem v spoločných podnikoch, v zmiešaných filiálkach znárodnených podnikov a súkromných firiem atď.

Aby štát udržal monopoly pri živote tým, že im poskytuje kapitál, pri ktorom sa neráta so ziskom, musí vystupovať ako zberateľ úspor a poskytovateľ zdrojov, ktorý im slúži. V tomto duchu je organizovaný daňový systém aj finančné orgány a sústava úverovania.

Prostredníctvom daní a pôžičiek štát zhromažďuje značnú časť spoločenskej nadhodnoty. Okrem toho premieňa na potenciálne investície fondy nachádzajúce sa vo verejných a verejnoprospešných inštitúciách, ako sú depozitné inštitúcie, sporiteľne, úverové pokladne miestnych orgánov, znárodnené banky, pričom sa usiluje zveriť čo najväčší objem finančných transakcií súkromným bankám alebo zmiešaným inštitúciám [7].

Štát používa svoje fondy na investície a výhodné úvery selektívnym spôsobom v prospech veľkých firiem a nových monopolizovaných odvetví.

Napokon, globálna politika štátu priamo počíta s nadakumuláciou. Je zameraná na redukovanie počtu podnikateľov, ktorí dosahujú obvyklú mieru zisku, tým, že znižuje počet nemonopolistickej buržoázie. Za tým účelom štát praktizuje diskriminačnú politiku voči malým a stredným podnikom — hatí im prístup ku kapitálu, väčšmi ich zdaňuje, fiškálnymi tlakmi a osobitnými opatreniami zrýchľuje zánik malých výrobcov alebo ich podriadenie veľkým monopolom. Vybrané odbory sú likvidované alebo absorbované tempom nevídaným v predchádzajúcich etapách kapitalizmu. Prestávajú dosahovať obvyklý zisk. Časť kapitálom je úplne vylúčená z konkurenčného boja o zisk uzavretím továrni, šacht, dielni atď. Znárodnené spoločnosti sú prehlásené za deficitné alebo málo rentabilné.

Koncentrácia

Rozvoj výrobných síl je sprevádzaný ich rastúcim zospoločštením. Prejavuje sa to čoraz prehĺbenejšou delbou práce. Z toho dôvodu pokrok v určitom odbore závisí od pokroku vo všetkých častiach produktívneho aparátu. V podmienkach monopolistického trhu súkromné firmy narážajú na stále väčšie ťažkosti, aby

si zabezpečili rozhodujúcu výhodu oproti svojim priamym alebo nepriamym, súčasným či eventuálnym konkurentom. Aby mohli kontrolovať proces rozvoja výrobných síl a trhov, monopoly si vypomáhajú koncentráciou, ktorá dosahuje úroveň nevidanú v predchádzajúcich fázach kapitalizmu [8]. Najrozsiahlejším ekonomickým a finančným impériám sa nezdá, že dosahujú dostačujúce dimenzie. Veľké monopoly sa zlučujú, aby sa stali obrami. Podniky menších rozmerov sú pohlcované, kontrolované, reorganizované a rôznymi spôsobmi dané pod kuratelou, prípadne sa rýchlym tempom likvidujú. Najslabším odborom hrozí zjavný zánik; v malých podnikoch sa rozvíja subdodávateľstvo. Malým poľnohospodárskym závozom sú v rozvoji kladené prekážky, malí obchodníci jednak narážajú na konkurenciu veľkých obchodných domov, jednak im hrozí že budú pohltení sieťou filiálok veľkých obchodných firiem. Vláda svojou politikou otvorene podporuje koncentráciu, a to zákonnými opatreniami, daňovými úľavami a i. Koncentrácia v zásade neprebíha na báze lepšej kombinácie technických možností, ale s cieľom kontrolovať časť trhu a produktívneho aparátu, a tým si zabezpečiť najvyšší zisk.

Pri finančnom kapitáli je proces koncentrácie ešte intenzívnejší ako pri priemyselnom kapitáli. Veľké monopoly ovládajúce výrobu sú v skutočnosti kontrolované malým počtom bankových konzorcií predstavujúcich obrovskú finančnú moc.

Kapitalistické plánovanie

Monopolistická oligarchia neschopná zvládnuť pokrok a diverzifikáciu výroby, sa nemôže zaobísť bez spolupráce s ekonomickým, finančným a politickým aparátom štátu. Vďaka jemu monopoly môžu zužitkovať vo svoj prospech pokrok dosiahnutý rozvojom výrobných síl v celom národnom hospodárstve prostredníctvom presunov a najrôznejších úľav v prospech monopolov, ale aj pomocou rozmanitých predpisov. Štátnomonopolistický kapitalizmus vytvoril rôzne druhy riadiacich techník od opatrení charakteru „koncentrovanej“ (dohováranej) ekonomiky až po kapitalistické „plánovanie“ [9].

Takto vzniknutý plán je svojou podstatou bázou tajných dohovorov medzi predstaviteľmi jednotlivých kruhov finančnej a vládnej oligarchie, pri ktorých ide o zjednotenie postojov. Jeho účinnosť je relatívna a je prejavom nevyhnutnosti, ktorú tieto kruhy pociťujú — zjednotiť sa na relatívne koherentnom akčnom programe štátnomonopolistického kapitalizmu, ktorý by chránil prvoradé záujmy štátnomonopolistického kapitalizmu.

Obsah takéhoto plánu je hlboko reakčný. Zameraný je zásadne na zosilnenie vykorisťovania a na konkurenčný boj monopolov na medzinárodnom trhu. Jeho orientácia, jeho koncepcia (ide o rozsiahlu štúdiu trhu a produktivity práce) robia z neho konzervatívny nástroj, ktorý nezodpovedá potrebám skutočného poznania modernej ekonomiky a tým viac jej riadeniu. Hoci je klamne predkladaný ako plán celého národa, tento antidemokratický plán, možno povedať, uniká akejkolvek robotníckej kontrole už vo fáze spracovania.

Inými organizačnými formami, ktorými sa štát usiluje ovplyvňovať rozvoj výrobných síl, sú „kontrakty“ medzi štátom a rôznymi odvetvovými organizáciami podnikateľov. Tieto organizačné formy nepresahujú rámec kompromisu medzi štátom a niektorými monopolmi, ktoré výmenou za poskytnuté potrebné dodatočné kapitály sa zavazujú rešpektovať niektoré normy celkovej politiky štátno-monopolistického kapitalizmu.

Zosilnené vykorisťovanie

Avšak kým výrobné prostriedky zostanú v súkromnom vlastníctve monopolov, organizácia výroby nemôže nikdy zodpovedať skutočnému stupňu zospoločnenia výrobných síl. Tak urýchlená koncentrácia, ako aj činnosť štátu len dočasne riešia protirečenia štátnomonopolistického kapitalizmu. Základné protirečenia kapitalizmu medzi kapitálom a prácou sa v podmienkach štátnomonopolistického kapitalizmu vyostruje.

Toto protirečenie sa prejavuje v dvoch smeroch: na jednej strane zovšeobecnením námezdnjej práce v mnohých ďalších oblastiach, v ktorých sa dosiaľ neuplatňovala, na druhej strane zosilnením vykorisťovania.

Štátnomonopolistický kapitalizmus v celej spoločnosti vedie k zovšeobecneniu parcelizácie práce mimo sféru samej výroby, v oblasti rozdeľovania, administratívy a dokonca vo výskume.

Sme svedkami rastúcej proletarizácie rôznych vrstiev, ktoré sa zblížujú s robotníckou triedou napriek úsiliu štátnomonopolistického kapitalizmu o izoláciu jednotlivých spoločenských vrstiev, osobitne pokiaľ ide o inžinierske a technické kádre, ako aj o pracovníkov zo sfér, ktoré sa spoluzúčastňujú na príprave a na dohotovení produkcie [10].

Námezdní pracovníci, ktorí v súčasnosti predstavujú väčšinu obyvateľstva rozvinutých krajín, majú bezprostredný záujem na odstránení moci monopolov a predstavujú, zomknutí okolo robotníckej triedy, hlavnú protimonopolistickú silu schopnú bojovať za výmenu nadvlády monopolov demokratickým režimom.

Okrem toho, zhoršenie protirečenia kapitalizmu sa prejavuje zosilnením vykorisťovania každého robotníka, čo vyúsťuje v rastúcom rozdieli medzi úrovňou výrobných síl a životnými pracovnými podmienkami nás.

Monopoly zvyšujú pracovný čas a intenzitu práce. To vedie k opotrebovaniu robotníkov, k zvýšeniu chorôb z povolania a úrazov, k rozšíreniu tzv. čiernej práce, pokútnej, nechránenej sociálnym zákonodarstvom. Súčasne, zatiaľ čo výroba sa rozvíja, kúpna sila robotníkov v podstate stagnuje.

Štát osobitne systematicky zasahuje, aby brzdil spotrebu nás a zvýšil ich výdaje na prácu. Zoznam opatrení prijatých v tomto smere je mimoriadne dlhý. Štát podporuje predlžovanie pracovného týždňa, usiluje sa nielen o to, aby obmedzil rast miezd, ale usiluje sa zamedziť kladenie mzdových požiadaviek v tomto smere; organizuje profesionálnu deklasifikáciu a podporuje rast nezamestnanosti priemyselných robotníkov, zhoršovanej aj príchodom bývalých rol-

nikov, ktorí sa v poľnohospodárstve už nedokážu uplatniť, brzdí rast spoločenskej spotreby tým, že útočí na inštitúcie sociálneho zabezpečenia, obmedzuje úvery potrebné na rozvoj sociálnej infraštruktúry: školstva, zdravotníctva, kultúrnej a športovej vybavenosti, technickej infraštruktúry a vybavenosti sídlisk. Štátno-monopolistický kapitalizmus anarchickým a jednostranným rozvíjaním výroby zrýchľuje proces znehodnocovania životného prostredia, čo veľmi silno zhoršuje životné podmienky robotníkov. Štát systematicky zanedbáva riešenie tejto situácie.

Ako sme videli, celé sektory, ktoré nie sú priamo vykorisťované, ale nepatria monopolistickej buržoázii, len ťažko sa udržujú pri živote a sústavne im hrozí, že sa dostanú pod kuratelú, alebo že sa sproletarizujú.

Vcelku oligarchia štátnomonopolistického kapitalizmu predstavuje v národe len veľmi malú menšinu, ktorú protirečenia kapitalizmu stále viac izolujú. Nesprávnym zameraním spoločenskej výroby, žijúc v márnostatnom luxuse, môže udržať svoje vládnuce postavenie len pomocou štátu. Štát poskytuje prostriedky, ktoré zmierňujú jej ťažkosti, ale tieto prostriedky v konečnom dôsledku neriešia protirečenia, ktoré ju ohrozujú.

Medzinárodná konkurencia

Tie isté protirečenia determinujú činnosť štátu v oblasti medzinárodnej politiky.

Medzinárodné vzťahy monopolistických štátov sú charakterizované protirečivými faktormi, ktoré sa ako tak prepájajú [11].

Sme svedkami rozvoja medzinárodných ekonomických vzťahov, ktorý sa prejavuje intenzifikáciou výmeny a rozvojom medzinárodnej delby práce smerujúcej k integrácii veľkých imperialistických krajín. Táto integrácia má však dva aspekty. Na jednej strane je spôsobená zospoločenšením svetových výrobných síl, čo núti kapitalistov hľadať formu medzinárodnej spolupráce, ktorá by im umožnila využiť dosiahnutú úroveň výroby. Na druhej strane, ďalším aspektom medzinárodnej výmeny je jej monopolistický obsah. Kapitály vyradené na vnútornom trhu konkurenciou (spôsobenou nadakumuláciou) sa exportujú. Okrem toho dobývanie stále rozsiahlejších zahraničných trhov predstavuje pre monopol prostriedok ďalšieho predaja, ktorý nie je brzdený zúžením vnútorného trhu spôsobeným vlastnou politikou zvýšeného vykorisťovania. Preto medzi monopolmi existuje zúrivy konkurenčný boj. Je to aj dôvod, prečo sa medzinárodná integrácia monopolov neprejavila tak rýchlo, ako sa predpokladalo. Preto medzinárodný obchod medzi veľkými imperialistickými krajinami prebieha pod znamením „súťaživosti“. Preto sa monopolistické štáty, ktorých politicky zblízuje triedna solidarita, aj napriek tomu stretávajú v konkurenčnom boji. To všetko spôsobuje, že monopolistická integrácia je protirečivý proces, ktorý neprináša riešenie problémov štátnomonopolistického kapitálu v jednotlivých krajinách.

Objektívne základy demokratizácie

Vcelku je štátnomonopolistický kapitalizmus systém, ktorý je charakterizovaný ekonomickou a politickou nadvládou malej oligarchie vlastniacej rozsiahle výrobné prostriedky a spätý so štátom, ktorý jej slúži.

Z ekonomického hľadiska, štátnomonopolistický kapitalizmus, hoci rozvíja výrobné sily, je neschopný využiť tento rozvoj zosúladeným spôsobom; i keď sa výroba rozvíja, národné hospodárstvo príslušnej krajiny sa dusí pod váhou nadmernej akumulácie. Anarchia, mrhanie kapacít, zdrojov a produktov sú preň charakteristické. Na medzinárodnej úrovni zavádza vzťahy založené na vyostrenej konkurencii.

V sociálnej oblasti, štátnomonopolistický kapitalizmus rozvíjajúc objektívne možnosti sociálneho pokroku, a teda nových potrieb, odvádza prostriedky na jeho zabezpečenie len v prospech oligarchie. To má za následok, že rozdiel medzi ekonomickými výsledkami a spoločenskými potrebami sústavne narastá.

Rozvoj štátnomonopolistického kapitalizmu spôsobuje vznik spoločenských síl, ktoré sú schopné ukončiť jeho vládu: zoskupenie všetkých nemonopolistických skupín okolo námezdné pracujúcich, ktorých hlavným jadrom je robotnícka trieda.

Takto štátnomonopolistický kapitalizmus vytvára súčasne materiálne a spoločenské podmienky prechodu k socializmu.

Len v hlbokej premene spoločnosti sa nachádza východisko zodpovedajúce potrebám ľudových mas. Je ním odstránenie ekonomickej a politickej moci veľkých monopolov a nastolenie demokratického režimu.

Prostriedky na dosiahnutie obnovenej demokracie sú objektívne dané skutkovou situáciou, v ktorej sa spoločnosť nachádza.

Prvým z nich je koniec osobnej moci, demokratizácia štátu a celého národného života.

Demokratizácia štátu je nevyhnutná preto, aby demokratická moc disponovala nielen tradičnými prostriedkami činnosti štátu, ale aj novými akčnými nástrojmi štátu z obdobia štátnomonopolistického kapitalizmu, včítane jeho možnosti pôsobenia na výrobu.

V tomto zmysle ovládnutie štátu demokratickými silami nie je len úderom proti politickej nadvláde monopolov, ale aj prvou zmenou v ekonomických vzťahoch spoločnosti: monopoly už viac nedisponujú štátnymi intervenčnými prostriedkami, ktoré sú nevyhnutné na udržanie zisku. Preto otázka štátnej moci je zásadnou otázkou.

Avšak demokratizácia národného života sa nebude môcť obmedzovať len na demokratizáciu cenovej moci. Robotníci budú môcť uplatňovať svoju vôľu na všetkých stupňoch: v rozličných miestnych mocenských orgánoch, v podnikoch, ako aj prostredníctvom svojich demokratických organizácií. Vôľa ľudu sa bude môcť uplatňovať vo všetkých závažných otázkach tak, aby opatrenia zodpovedali potrebám tých, ktorých sa to týka [12].

Len šírením demokratickej iniciatívy možno čeliť pokusom monopolistickej oligarchie o spätné získanie svojich vplyvov.

V prvom rade odborovým a robotníckym organizáciám prípadne nepochybné významná úloha pri presadzovaní takých riešení v podnikoch, ktoré budú smerovať k uspokojeniu potrieb robotníkov. Na úrovni miestnych orgánov možno to isté povedať o demokratických organizáciách a volených orgánoch.

Znárodnenie

Opatrenia demokratickej vlády by boli neúčinné, keby zostali bez ekonomickej moci.

Preto je nevyhnutné, aby demokratická vláda skutočne disponovala nástrojmi opravdivej ekonomickej moci, t. j. modernou veľkovýrobou. Veľké priemyselné celky, ktoré sú rozhodujúce pre národné hospodárstvo, sa musia postupne odňať monopolistickým silám a odovzdať širokým demokratickým masám. Znárodnenie kľúčových odvetví národného hospodárstva tvorí tak jednu zo základných požiadaviek demokratického programu. Len tak skutočne zanikne vplyv monopolov na štát; len tak demokratická vláda bude môcť disponovať reálnymi akčnými prostriedkami na ovplyvnenie ekonomickeho života a štátnej politiky [13].

Znárodnenie kľúčových odvetví národného hospodárstva poskytuje teda nevyhnutný prostriedok na realizáciu ekonomickeho cieľov demokracie. Preto, aby demokratická vláda získala skutočný akčný prostriedok, znárodnenie sa nemôže obmedzovať, ako je to v štátnomonopolistickom kapitalizme, na odvetvia, ktoré predstavujú farchu pre ekonomiku, ale musí sa rozšíriť na rentabilné a popredné odbory, ktoré sú zdrojom bohatstva pre krajinu.

Znárodnenie umožňuje lepšie prispôsobiť organizáciu výroby rozvoju výrobných síl. Najmä tam, kde sú monopoly absolútne neschopné prijať riešenia zodpovedajúce spoločenskému záujmu, znárodnený podnik, ktorého netlačí miera zisku, by mohol byť omnoho pružnejší pri rozdeľovaní úloh a plánovať opatrenia pri ich súčasnej decentralizácii a priblížiť ich potrebám, ktorých sa týkajú. Mohol by uplatňovať investičnú politiku, ktorá by umožnila celému národnému hospodárstvu ťažiť z technického pokroku. Tak by sa mohla odstrániť nadakumulácia.

Takto chápané znárodnenie by sa zrejme nemohlo zneužiť v prospech monopolov.

Jeho skutočná účinnosť by už nebola deformovaná presunmi nadhodnoty zo znárodnených sektorov do monopolizovaných odborov. A ešte viac: tým, že znárodnenie umožní zosúladený rozvoj výrobných síl, stane sa mohutným hnacím faktorom ekonomiky, poskytne širokú základňu pre rozvoj technického pokroku.

Takto by sa vyskytla možnosť urobiť zo znárodnených podnikov vedúce podniky nielen v ekonomickej, ale aj v sociálnej oblasti. Základné potreby robotníkov by mohli byť uspokojené a ich práva uznané. Príklad znárodnených podnikov by nepochybné ovplyvnil robotníkov tých podnikov, ktoré ešte zostali kapitalistickými. V týchto podnikoch by sa odborné práva pracujúcich rozšírili, a oni by ich

zrejme využili na to, aby mohli disponovať s majiteľmi ako rovní s rovnými.

Napokon vďaka znárodneniu, váha robotnickej triedy v spoločnosti by sa značne zvýšila:

a) ekonomickým pokrokom, zvýšením jej sily na trhu a rozsahom produkcie, ktorú by dodávala bez kapitalistickej kontroly;

b) svojou kontrolou značnej časti výrobného aparátu a príslušných orgánov.

Poskytla by príklad demokratického riadenia a takto by mohla prispieť k rozvoju demokracie v krajine, dať jej revolučný obsah [14].

Svojím verejným štatútom by národné podniky zaručovali ekonomickú nezávislosť Francúzska, keďže prirodzene nemôžu prejsť pod cudziu kontrolu. Zároveň tým, že zvýšia možnosti koordinácie a ekonomického predvídania, umožnili by rozvinúť medzinárodnú kooperáciu.

Moderná a realistická ekonomická politika

Za týchto podmienok demokratická vláda, opierajúca sa o masy a o nimi volené orgány, by mohla uskutočňovať novú ekonomickú politiku: využiť technický pokrok na zvýšenie životnej úrovne ľudových mas a zároveň rozvíjať výrobu. Zamedzenie nadakumulácie kapitálu by umožnilo uspokojiť naliehavé potreby robotníkov: zvýšenie kúpnej sily, zníženie pracovného času a intenzity práce, zlepšenie životných podmienok rozvojom sociálnej infraštruktúry, príprava na povolanie zodpovedajúca moderným požiadavkám, bez inflačnej hrozby.

Daňová politika by znížila daňové bremeno robotníkov a presunula by ho na akumulované bohatstvo a na zisky.

Demokratické plánovanie by umožnilo robotníkom účinne zasahovať do ekonomického života, určujúc jeho zameranie pri súčasnom zabezpečovaní zosúladenosti globálnej ekonomickej politiky a prioritného postavenia potrieb obyvateľstva. Takto by sa začal ekonomický rozvoj, ktorý by sa uskutočňoval nie proti vôli robotníkov, ale s ich súhlasom, včítane otázok mzdových a sociálnych výhod.

Rozšírenie subdodávateľských foriem a kontraktov by umožnilo pri uskutočňovaní celospoločenských cieľov integrovať nezospoločenštené sektory, najmä malé a stredné podniky. Školstvo a vedeckotechnický výskum by sa tak rozvíjali v súlade s potrebami moderného štátu; ich spájanie s výrobou by uľahčovala existencia národných podnikov, ktorých činnosť by zodpovedala skutočným záujmom spoločnosti.

Takáto politika demokratickej vlády by bola realistická.

1. Vyberá si akčný prostriedok, ktorým musí disponovať, aby mohla byť účinná: kontrola výrobného aparátu vytvoreného monopolmi, a to prostredníctvom znárodnenia. Okrem toho znárodnenie zodpovedajúce úrovni výrobných síl umožňuje uplatňovať moderný typ rozvoja založeného na technickom pokroku.

2. Opiera sa o široké nemonopolistické sektory krajiny zahrňujúce tak robotníkov, ktorí sú bezprostredne vykorisťovaní, ako aj ostatných námezdných pracujúcich a ostatné vrstvy, ktoré sú utláčané monopolmi.

3. Útočí na základnú baštu kapitalizmu v rozvinutých imperialistických krajinách: na oligarchiu štátnomonopolistického kapitalizmu.

4. Vyjadruje skutočné záujmy veľkej väčšiny obyvateľstva [15].

Preto jedine politický boj zjednotených demokratických síl môže vytrhnúť štátnu a ekonomickú moc z rúk oligarchie. Práve táto oligarchia štátnomonopolistického kapitalizmu je v súčasnosti hlavnou predstaviteľkou útlaku zo strany kapitálu. Proti jej moci musí byť zamerané úsilie pokrokových síl.

To však neznamená, že keď už nebude pri riadiacich pákach, bude nastolený socializmus; kapitalizmus pretrvá naďalej v súkromnom sektore prostredníctvom rôznych kompenzácií, ktoré sa budú poskytovať bývalým majiteľom výrobných prostriedkov, ale urobil by sa jeden z najzávažnejších krokov k progresívnejšej spoločnosti [16]: spoločnosť by prevzala do svojich rúk základnú zložku moderného výrobného aparátu, potom, čo by z neho odstránila predstaviteľov kapitalizmu. Prechod k demokratickej spoločnosti, ktorá nasleduje po štátnomonopolistickom kapitalizme, je prvým krokom na ceste, ktorá vedie k socializmu.

Z časopisu *Economie et Politique*,
marec — apríl 1968 preložil
E. Š a r m í r

Literatúra

- [1] Vyhlásenie z porady predstaviteľov komunistických a robotníckych strán. Výzva k národom celého sveta. Bratislava, vydavateľstvo Pravda 1960, s. 7.
- [2] JOURDAIN, H.: Le capitalisme monopoliste d'Etat. *Economie et Politique*, jún—júl 1966, s. 221.
- [3] PIROLI, R.: *Economie et Politique*, jún—júl 1966, s. 111.
- [4] BOCCARA, P.: Le capitalisme monopoliste d'Etat. *Economie et Politique*, jún—júl 1966, s. 38—49.
- [5] MARX, K.: Kapitál. Zv. III., časť 1, oddiely II. a III.
- [6] LAZARD, F.: *Economie et Politique*, jún—júl 1966, s. 123.
- [7] BOCCARA, P.: *Economie et Politique*, jún—júl 1966, s. 37—46.
- [8] CLAUDE, H.: *Economie et Politique*, jún—júl 1966, s. 50—51.
- [9] FABRE, J.: *Economie et Politique*, jún—júl 1966, s. 148, 151, 154.
- [10] LAURENT, S.: *Economie et Politique*, máj 1966, s. 80—81; marec—apríl 1968, s. 75.
- [11] THORAVAL, F.: *Economie et Politique*, jún—júl 1966, s. 167 a 168.
- [12] JOURDAIN, H.: *Economie et Politique*, jún—júl 1966, s. 227.
- [13] LAZARD, F.: *Economie et Politique*, máj 1966, s. 128—129.
- [14] LAZARD, F.: Les nationalisations démocratiques. *Economie et Politique*, č. 136, s. 29—37.

- [15] BOCCARA, P.: Le caractère réaliste du programme du Parti Communiste Français. *Economie et Politique*, december 1966 — január 1967, s. 5–29.
- [16] ROCHET, Waldeck: Le capitalisme monopoliste d'Etat. *Economie et Politique*, jún 1966, s. 245.

Recenzie a bibliografia

Kolektív: *Sozialistische Betriebswirtschaft*, Berlin, DDR, Verlag Die Wirtschaft, 1973, 739 s.

Koncom roku 1973 sa dostalo na knižný trh NDR pozoruhodné dielo zaoberajúce sa socialistickou ekonomikou podniku. Veľký záujem odbornej a študujúcej verejnosti o takto profilované dielo vyvolalo v priebehu mimoriadne krátkeho času druhé vydanie. Svedčí to nielen o zaujímavosti témy, ale predovšetkým o vysokej kvalite spracovania, čo postrehne čitateľ už pri prelistovaní tejto publikácie.

Viacročná práca širokého autorského kolektívu (vyše 36 autorov) pod vedením známej skupiny profesorov — Arnold, Borchert, Ringer, Graichen, Klinger, Polaschewski, Schmidt — bola uverejnením završená.

Koncepcia diela spracovaná vedúcim autorským kolektívom, ktorý je našim odborníkom známy z diela *Ökonomik sozialistischer Industrie in der DDR*, je zostavená veľmi úspešne. Odlišuje sa od analogických publikácií tým, že popri vysokej teoretickej úrovni podáva výklad na vhodnej úrovni vzhľadom na aplikáciu teoretických poznatkov. Opiera sa o dôslednú aplikáciu marxisticko-leninskej politickej ekonómie, ktorú tvorivým spôsobom rozvíja z aspektov pôsobenia vedeckotechnickej revolúcie. Pri spracúvaní diela autori využili bohaté teoretické pramene a praktické skúsenosti ZSSR, ako aj ostatných krajín RVHP.

I keď publikácia má označenie učebnica, nie je to klasický typ vysokoškolskej učeb-

nice. Ide o učebnicu, z ktorej môže čerpať poznatky tak vysokoškolský študent, ako aj každý odborník, ktorý pôsobí vo sfére podnikovej ekonomiky.

Racionálny spôsob výkladu, precíznosť koncipovania vnútornej stavby kapitol i rečová vytríbenosť s dobrým pojmoslovným výkladom dokresľujú charakteristiku tejto pozoruhodnej publikácie.

Cieľom publikácie je rozpracovať základné otázky socialistickej ekonomiky podniku, a to v priemysle a stavebníctve, t. j. objasniť ekonomické, ideologické a sociálne interakcie, väzby a vzťahy v činnosti podnikových kolektívov a komplexné interakcie, väzby a vzťahy medzi podnikovým a národnohospodárskym reprodukčným procesom. Autori sa usilujú objasniť funkciu socialistickej podnikovej ekonomiky ako prvku ekonomického systému rozvinutej socialistickej spoločnosti. Podávajú výklad o tom, ako majú pracovníci socialistických podnikov a kombinátov vedome využívať objektívne pôsobiace ekonomické zákony socializmu.

Socialistická ekonomika podniku sa nachádza v kontinuálnom vývojovom procese. Je to proces mimoriadne dôležitý. Musí sa odrážať v neustálom zdokonaľovaní spoločenskej výroby, na ktorú pôsobia také významné faktory, ako sú predovšetkým:

socialistická ekonomická integrácia,
vedeckotechnická revolúcia

a proces neustáleho zdokonaľovania riadenia a plánovania.

Socialistická ekonomika podniku musí v súčasnosti prihliadať aj na kvalitatívne novú vývojovú fázu, a to tvorbu kombinátov, tvorbu VHJ. Táto skutočnosť prináša nové problémové okruhy, ktoré autori diela rozpracúvajú, resp. na ne upozorňujú. Možno povedať, že okrem socialistickej ekonomiky podniku sa začína rozvíjať aj nová disciplína „socialistická kombinátová ekonomika“, resp. „socialistická ekonomika VHJ“.

O štruktúre knihy nám dajú prehľad hlavné kapitoly:

1. Spoločnosť a podnik za socializmu
2. Podnikový reprodukčný proces a jeho intenzifikácia
3. Riadenie podniku
4. Podnikový chozrasčot
5. Prvky podnikového reprodukčného procesu
6. Fázy podnikového reprodukčného procesu
7. Plánovanie v podniku
8. Účtovníctvo a štatistika v podniku
9. Rozbory v podniku
10. Kontrola v podniku

Najrozsiahlejšie sú kapitoly V. a VI., na ktoré autori kladli hlavný dôraz, pričom treba konštatovať, že voľba rozsahu kapitol je adekvátna ich obsahu i závažnosti problematiky, o ktorej hovoria. Cenné je, že dielo je spracúvané s interdisciplinárnym prístupom. Nie je to rýdza ekonomika, ale — vychádzajúc z marxisticko-leninskej ideológie — kombinácia výkladu s ekonomickou prioritou, ale aj prezentácia poznatkov sociologických, sociálno-psychologických, technicko-ekonomických, organizačných a pod. Túto črtu diela treba považovať za jeho najväčšiu prednosť.

Socialistický priemyselný podnik autori chápu ako kolektívny pracujúci, vybavené materiálnymi a finančnými fondmi, ktoré prostredníctvom plánu realizujú socialistickí výrobcovia tovaru a pracujú na základe štátneho plánu podľa chozras-

čotu (s. 20). Pritom socialistický priemyselný podnik je základným článkom socialistického národného hospodárstva, je dôležitým politicko-sociálnym článkom, pôsobí podľa spoločenských požiadaviek a cieľov zvýraznených v pláne. Podnik má však aj úlohy sociálne, predovšetkým v tom, že jeho úlohou je aj prispievať k zvyšovaniu životnej úrovne a k rozvíjaniu socialistického životného štýlu. Autori veľmi správne kladú dôraz aj na výchovnú funkciu podniku, a to predovšetkým funkciu politicko-výchovnú.

Socialistická ekonomika podniku je vedome organizovaná prostredníctvom cieľov štátneho plánu, určitou prácou socialistických výrobných kolektívov, vedených k tvorbe efektívneho úžitku a rozširovaní reprodukčného procesu prebiehajúceho v podniku, organizovaného spoločensko-vlastníckymi prostriedkami na základe objektívne pôsobiacich ekonomických zákonov socializmu.

Predmetom skúmania socialistickej ekonomiky podniku ako vedeckej disciplíny je skúmanie politických, ekonomických, ideologických a sociálnych vzťahov v podnikovom reprodukčnom procese, ako aj vzťahov medzi podnikovým a spoločenským reprodukčným procesom (s. 33).

Úlohou socialistickej ekonomiky podniku je študovať mechanizmus pôsobenia ekonomických zákonov socializmu v podnikoch, vymedziť podmienky pre realizáciu požiadaviek týchto zákonov na základe zámernej a cielavedomej činnosti pracujúcich s využitím mechanizmu pôsobenia ekonomických zákonov (s. 35).

V I. kapitole autori vysvetľujú základné postuláty socialistickej ekonomiky podniku. Upresňujú definičné pole pojmov, štrukturalizujú typy podnikov podľa rôznych klasifikačných hľadísk analogických s našou literatúrou (veľkosť podľa počtu pracovníkov, zameranie podľa výrobných odvetví priemyslu, špecializácia, koncentrácia, kombinácia a pod.).

Zaujímavý je výklad o kooperačných

spoločnostiach¹ — odvetvových, teritoriálnych a výskumných, ktoré sú určitou novou črtou tvorby veľkokombinátov. Ich uplatnenie sa v súčasnosti s úspechom realizuje nielen v NDR, ale aj v ZSSR. Z tohto aspektu sa odvádzajú zaujímavé poznatky aj v smere orientácie racionalizácie i z pozície systémových vymedzení. Väzba: podniková racionalita — národohospodárska racionalita (s príslušnými medzistupňami) sa dopĺňa väzbou racionalita — teritoriálna racionalita, ktorá dáva možnosť rozsiahleho rozvinutia v pozíciách vlastných typicky socialistickej racionalizácii.

Kapitola II. sa vysporadúva so základnými terminologickými otázkami v nadväznosti na politickú ekonómiu socializmu i ekonomiku socialistickeho priemyslu. Obohatenie prináša v nadväznosti výkladu s vedeckotechnickou revolúciou. „Vedeckotechnická revolúcia za socializmu je súbor základných kvalitatívnych zmien v materiálo-technickej základni výroby a jej riadenia, ako aj v postavení a funkcii človeka v pracovnom procese a v charaktere práce (s. 125). Autori poukazujú na skutočnosť, že veda sa stáva výrobnou silou, zdôrazňujú systémovú väzbu: veda — technika — výroba. Vychádzajúc z tejto súvislosti logicky umiestňujú aj pozíciu racionalizácie, ako nástroja intenzifikácie podnikového reprodukčného procesu, ktorá je za socializmu charakteristická tým, že predmetom racionalizácie je vždy práca ľudí, a preto sa robí s ľuďmi a pre ľudí zbavených vykorisťovania.

Štát 2.4.2. sa sústreďuje na úlohy, hlavné smery a metódy socialistickej racionalizácie v podniku. V prvej časti autori výstižne hovoria o úlohách a smeroch socialistickej racionalizácie. Druhá časť výkladu o metódach sa im nepodarila optimálne. Výklad je nevýstižný a neadekvátny funkcii výkladu. Autori mohli použiť aj formu prehľadnej tabuľky metód a techník, ktoré

sa dajú úspešne využiť v racionalizácii v podniku.

Správne zdôrazňujú potrebu dlhodobej koncepcie racionalizácie v podniku s nadväznosťami na podnikový plán, perspektívy rozvoja podniku a pod.

Riadením v podniku sa autori zaoberajú v III. kapitole knihy. Podľa nášho názoru je uvedená kapitola úzkym miestom tohto veľkého a úspešného diela. Rozsah kapitoly nie je svojou výraznosťou v proporcii k ostatným kapitolám (s. 35), pričom autori vynechali podrobnejšie vysvetlenie zásadných kategórií, významných prave pre socialistickú ekonomiku podniku, a to, širokú škálu foriem participácie pracujúcich na riadení (vysvetľujú len elementárne formy). Postavenie a úloha vedúcich pracovníkov, základné otázky techniky riadenia, zmeny v riadení v dôsledku vedeckotechnickej revolúcie a iné závažné problémy vysvetľujú len náčrtkom, resp. vôbec nie. Organizáciu riadenia vysvetľujú len stručným prehľadom.

K týmto kritickým poznámkam môžu byť rôzne stanoviská. Jedno z nich môže vychádzať z toho, že mnohé otázky riadenia sa vysvetľujú v nadväzujúcich kapitolách. To je síce prapda, avšak z hľadiska realizácie cieľov a úloh socialistickej ekonomiky podniku je riadenie takým významným nástrojom, a to ešte syntetickým nástrojom, že postavenie kapitoly III. by si z hľadiska ďalších vydaní tohto diela (ku ktorým určite príde) zaslúžilo prehodnotenie a na jeho základe nové koncepčné rozpracovanie.

O podnikovom chozrasčote autori hovoria v kapitole IV. Vysvetľujú podstatné otázky cenových a mzdových kategórií. Prínosom je štát 4. 3. 4. — *Závislosť spotreby a efektívnosti od času*. Vychádzajú z Marxovej tézy o význame času ako parametra merania spotrieb i účinu. Tvorivo rozpracúvajú túto tézu a poukazujú nielen na väzby: spotreba času — nákla-

¹ Zaujímavý je spôsob kombinácie rôznych inštitúcií do „kooperačnej spoločnosti“, kde dochádza k užšej spolupráci medzi rôznymi typmi inštitúcií.

dy, ale aj na spotrebu času, dosahovaný účin z aspektov urýchľovania technického pokroku a jeho využívanie socialistickou spoločnosťou. Základné myšlienky dopĺňajú aj numeristicky vyjadrenými vzťahmi na abstraktnej úrovni. Výklad o podnikovom chozrasčote sa v mnohých analogických dielach sústreďuje len na výklad o základných kategóriách a princípoch podnikového chozrasčotu. Autori recenzovaného diela doplnili tento prístup výkladom o inštitucionálnych nástrojoch chozrasčotu (štátna banka, obchodná banka, poisťovňa a pod.), čím dosiahli vo výklade väčšiu hĺbku, možnosť úplnejšieho porozumenia chozrasčotného mechanizmu vo väzbách podnik — podnik, podnik — banka, podnik — nadriadené orgány.

Síce stručná, ale výstižná je stať 4.5. o vnútro podnikovom chozrasčote. V nej vhodným spôsobom zdôrazňujú diferencované ekonomické informácie, ktoré majú veľký význam pri rozvíjaní vnútro podnikového chozrasčotu.

Vyššie 150 strán knihy autori venujú otázkam prvkov podnikového reprodukčného procesu (kapitola V.). Vychádzajú z marxisticko-leninskej politickej ekonomie a svoj výklad opierajú o Marxom definované prvky reprodukčného procesu: pracovná sila — pracovné prostriedky — pracovné predmety. Najväčší dôraz kladú na najvýraznejší prvok reprodukčného procesu — pracovnú silu. V súvislosti s ňou podrobne rozvádzajú niektoré otázky participácie pracujúcich na riadení, a to z prednostného aspektu rozvíjania pracovnej iniciatívy. Dialekticky spájajú otázky pracovných podmienok a životných podmienok. Týmto nadväzujú na progresívne myšlienky viažuce sa na socialistickú racionalizáciu, o čom sme sa zmienili v úvode recenzie. V tejto črte ich výkladu možno vidieť jednu z foriem aplikácie systémového prístupu v tejto publikácii. Je to črta veľmi pozitívna, ktorá si zasluhuje zvláštnu pozornosť čitateľa.

Problematiku pracovnej sily spracovali komplexne a obsažne. Pozornosť si zasluhuje stať 5.1.5. — *Vedecká organizácia práce v podniku*. Definujú ju takto:

„Vedeckou organizáciou práce treba chápať také využitie vedy a pokrokových skúseností spočívajúcich na ich systematickom zavádzaní do výroby, ktoré umožňuje čo najlepšie prebiehajúcu súhru medzi človekom a technikou v jednotnom reprodukčnom procese, čo najefektívnejšie využitie materiálových a pracovných zdrojov, zabezpečuje neustály rast produktivity práce a uchovanie zdravia človeka a rozvíja prácu ako základnú potrebu človeka“ (s. 283—284). Z tejto definície vychádza aj ďalší výklad. Možno povedať, že definícia berie do úvahy náležitosti systémovo definovanej vedeckej organizácie práce.

Racionalizáciu práce autori vysvetľujú v jej klasickej štruktúre — pracovné štúdie, organizácia práce, klasifikácia práce a normovanie práce. Výklad obohocuje stať (s. 287—288) o projektovaní racionalizačných zmien. Problematika odmeňovania, plánovania produktivity práce, pracovných síl, pracovných a životných podmienok dopĺňa výklad do potrebnej šírky i hĺbky. Cenný je najmä náčrt rozpracovania plánovania pracovných a životných podmienok.

Problematiku základných prostriedkov vysvetľujú s hlavným dôrazom na ich udržiavanie. V tomto smere autori obohatili svoj výklad o mnohé detaily, najmä ukazovatele pre analýzu a kontrolu využitia základných prostriedkov.

V statiach o materiálovom hospodárstve podniku dostáva čitateľ prehľad o hlavných cestách materiálového hospodárenia, ktoré sa dajú využiť v podniku. Autori vysvetľujú otázky materiálovej substitúcie, hospodárenia s energiou, tvorbu hospodárnych konštrukcií, maximálne využitie sekundárnych materiálových zdrojov, protikoróznou ochranu a pod. Podrobne vysvetľujú otázku určovania materiálových spotrieb na základe tvorby spotrebných noriem materiálu.

Kapitola ako celok je postavená vhodne, podáva čitateľovi dobrý prehľad a oboha-

cuje ho o nové poznatky, na ktoré sme zvlášť poukázali.

Najrozsiahlejšou kapitolou (160 s.) je kapitola VI., *Fázy podnikového reprodukčného procesu*, ktorá sa člení na tri hlavné state: príprava výroby, realizácia výrobného procesu a realizácia výroby.

Príprava výroby sa objasňuje od výskumných a vývojových zámerov, ich voľby s nadväznosťami na využitie prognostických štúdií. Na to nadväzuje technická a organizačná príprava výroby včítane metód hodnotenia ekonomickej efektívnosti zvolených variantov a využitia hodnotovej analýzy. Škoda, že autori nerozšírili stať o efektívnosti a jej hodnotenia aj na aspekty hodnotenia sociálnej efektívnosti, ktorú rozoberajú popri technicko-ekonomickej a technicko-organizačnej efektívnosti len v okrajových náčrtoch. Prínosom state sú špecifické vysvetlenia o smeroch, spôsoboch a možnostiach racionalizácie vo vedeckotechnickej príprave, konštrukčnej príprave výroby a technologickej príprave výroby. Vhodne je tiež začlenený výklad o ekonomickom stimulovaní v predmetnej sfére. Má črty systémového prístupu, čo treba bezpochyby hodnotiť ako metodologický prínos autorov.

Stať *Fáza realizácie výrobného procesu* (s. 488) kladie hlavný dôraz na výrobnú kapacitu a jej využitie, s vysvetleniami nadväzných kategórií. Možno konštatovať, že výklad v tomto smere je úspešný i dostatočne detailný. Pri hlavnom dôraze, ktorý sa kladie na problematiku výrobných kapacít, nespomínajú sa však ďalšie otázky spojené s realizáciou výrobného procesu, ako sú napr. operatívne plánovanie, kvalita výrobkov, výrobný sortiment, zabezpečovanie výroby a pod.

Realizáciu výroby autori nevysvetľujú len v smeroch klasického výkladu. Rozšírili ho o otázky technického poradenstva, reklamy, prieskumov odbytu a pod., čím spĺňajú náležitosti úplného pohľadu na problematiku realizácie výroby.

Kapitolu ako celok treba hodnotiť ako

jednu z najúspešnejšie podaných, pretože napriek tomu, že je najrozsiahlejšia, podarilo sa autorom sústrediť výklad na najpodstatnejšie otázky, pri súčasnom zachovaní väzbovosti a vzťahovosti v širokej problematike fáz reprodukčného procesu.

Plánovanie v podniku je predmetom kapitoly VII. Autori ho vysvetľujú nielen zo stránky štruktúry a klasifikácie, plánovacích metód a organizácie ich skutočnej realizácie. Prednosťou ich výkladu je nadväznosť na matematickú ekonómiu a možnosti jej využitia v podnikovom plánovaní a možnosti uplatnenia modernej výpočtovej techniky v nadväznosti na plánovacie práce v podniku a na tvorbu prognóz. Možno povedať, že pri spracovaní kapitoly využili v súčasnosti najpoprednejšie skúsenosti z podnikového plánovania v NDR a ZSSR.

V kapitole VIII. autori podávajú základný prehľad z účtovníctva a štatistiky v podniku. Vhodne zvýraznili nadväznosti na riadenie, plánovanie a kontrolu. Najväčší dôraz kladú na problematiku nákladov. Ide o stránku fundamentálno-teoretickú, ako aj prakticko-výpočtovú.

Kapitoly IX. a X. — *Rozbory v podniku a Kontrola v podniku* — stručne dokresľujú problematiku podnikovej ekonomiky. V týchto dvoch kapitolách však autori veľmi zostručnili výklad.

Kniha ako celok je pozoruhodná, i keď sme poukázali na niektoré slabšie miesta spracovania, o ktorých môžu byť rôzne názory. Cenný je vedeckoteoretický prínos diela, jeho význam pre praktickú aplikáciu. Treba vítať takéto diela prispievajúce k obohateniu „knižnice“ o socialistickom podniku. Spôsob spracovania, využitie názorných pomôcok — tabuliek, schém a zobrazení, jasnosť výkladu, ideologicky vysoká úroveň predurčujú toto dielo k tomu, aby sa stalo cenným a vyhľadávaným prameňom pre štúdium i pri riešení praktických problémov. Autori si zasluhujú uznanie za vykonané dielo.

PREHLAD OBSAHOV ZAHRANIČNÝCH ČASOPISOV

MIROVAJA EKONOMIKA I MEŽDUNARODNYJE OTNOŠENIJA, 1974, č. 3

GORBAČEV, B.: Kuba: revolúcia a ekonomika — ALEKSEJEV, A.: Pri prameni socialistickej integrácie — Kapitalistická ekonomika v roku 1973 — VINOGRADOV, V. — GLUŠKOV, V. — SALKOVSKIJ, O.: Štátne vlastníctvo v podmienkach súčasného kapitalizmu — SOGOMOŇAN, G.: Západonemecká sociálna demokracia: politika a ideológia — Vedecká rada IMENO AV ZSSR — SPIČKIN, V.: Energetická kríza v USA — MAŤUCHIN, G.: Je možné prognózovať valutové kurzy? — DMITRIJEV, Ju.: Japonsko: vyostrenie vnútropolitického boja — DUBINSKIJ, L.: K otázke o historickom mieste štátnomonopolistického kapitalizmu — VARENCOV, K. — VOLKOV, M.: Vedeckotechnická revolúcia a problémy rozvojových krajín — BYKOV, I.: Firmy pre poradenskú službu

EKONOMIKA SOVIETSKOJ UKRAJINY, 1974, č. 3

NEŽELSKIJ, V.: O kritériách rozdeľovania spoločenskej práce na produktívnu a neproduktívnu sféru činnosti — KOVTUN, I.: Percentá a metódy hodnotenia efektívnosti investícií — O systémovom prístupe k riadeniu hospodárskej činnosti výrobných cechov — VOLOŠČENKO, S.: Fond odmeny za prácu a proporcionálna v národnom hospodárstve — ŠČUKIN, O.: K otázke výpočtu ekonomickej efektívnosti odvetvového automatizovaného systému riadenia — VASILIEV, A. — PAŠKOVSKIJ, A. — ŠVIRID, A.: Zdokonaľovanie ukazovateľov plánovania a ekonomického stimulovania pri výrobe železných konštrukcií — AREFIEV, T.: Prognozy úrodnosti cukrovky — PAVLENKO,

S.: Rozvíjať spájanie poľnohospodárstva s inými odvetvami národného hospodárstva — TORMOSA, Ju. — MAKEDON, A.: Efektívnosť automatizovaného systému riadenia v pletiarenskom priemysle — BULAŠ, M.: Rozvoj medzinárodného socialistickeho trhu a valutovo-finančné vzťahy krajín RVHP v podmienkach socialistickej integrácie — LITVINENKO, A.: O využívaní štatistických údajov pri ekonomickej činnosti v podnikoch — PILGUJ, N.: Kritika buržoáznych koncepcií spoločenského pokroku — ILIN, N.: Niektoré meradlá zlepšovania pravidelnosti odovzdávania obytných domov do užívania — AULIN, I.: Racionálne využívať pôdu v mestách — MATOV, B.: Znižovanie strát pracovného času — rezerva zvyšovania produktivity práce — MAROCHOŇKO, P.: Nevyhnutnosť diferencovaného prístupu pri rozdeľovaní hrubého dôchodku v kolchozoch

WIRTSCHAFTSWISSENSCHAFT, 1974, č. 3

K zdokonaľovaniu chozraščotu s osobitným zreteľom na vedeckotechnický pokrok — SCHLIESSER, W.: O úlohe podnikov a tendenciách rozvoja chozraščotu v rozvinutom socializme — SCHILLING, G.: K postaveniu hodnotových kategórií v socialistickej plánovaní — NAUMANN, D. — PRAGER, E.: Problémy vývoja cyklu veda — technika — výroba — BANSE, T. — LOOS, P. — MUSOLF, K.: Problémy hospodárskeho stimulovania vedeckotechnického pokroku v sovietskej literatúre — NICK, H.: Intenzifikácia spoločenskej reprodukcie — LOOS, P. — MÖLLER, U.: Stimulovanie vedeckotechnického pokroku na základe chozraščotu podnikov a kombinátov — 7. zasadnutie Vedeckej rady pre otázky plánovania a chozraščotu

KÖZGAZDASÁGI SZEMLE, 1974, č. 3

GÁCS, J. — LACKÓ, M.: Štúdium metodológie národohospodárskeho plánovania — FALUSNÉ, S. K.: O hospodárskom súťažení — VÖRÖS, G.: Niektoré základné problémy politickej ekonómie socializmu vo svetle diela Karola Marxa „Grundrisse“ — KOZMA, G.: Racionálne kritériá pri arbitráži týkajúcej sa obchodovania tovarom — ZSUFFA, E.: Diferenciácia a ekonomická efektívnosť v poľnohospodárstve — HORACEK, G.: Problémy exportu obrábacích strojov do rozvojových krajín — IZIKNÉ, H. G.: Tendencie premien v EHS — GYÖRGYNÉ, F.: Expanzia zahraničného obchodu NSR vo svetle revalvácie valuty — MOHIT — SEN: Ekonomická politika a triedny boj v Indii — BEREND, I. — KOZMA, F. — NEMÉNY, V.: Medzinárodný seminár „Faktory a podmienky dlhodobého perspektívneho rastu“

PROBLEME ECONOMICHE, 1974, č. 3

Základné smery v rozvoji poľnohospodárstva — VASILIU, A.: Správne rozhodnutia pri využívaní novej techniky — BLAGA, I.: K otázke o koncepcii optimálnosti v socialistickom národnom hospodárstve — KIRITESCU, C.: „Súčasná“ inflácia a jej perspektívy — PILAT, V.: Technologický pesimizmus v súčasnej buržoáznej vede — RUSIN, C.: Predpokladaný vývoj svetových energetických zdrojov — PESCARU, A.: Vývoj, mobilita a demografické správanie — BULGARU, M.: Tendencie v evolúcii zárobkovo činného obyvateľstva vo svete — FRUJINÁ, P.: Programy produktivity ako nástroje mobilizácie vnútorných rezerv — VULPOIU, Gh. — UNGUREANU, St.: Aktuálne a perspektívne problémy zabezpečovania textilných surovín — RISTEA, M. — BOULESCU, M.: Evidencia a prísna kontrola pri hospodárení s materiálmi fondami — CAPĂTĂ, M.: Zdokona-

lovanie sociálno-ekonomických klasifikácií a nomenklatúr — Zavádzanie bilancie medziodvetvových vzťahov pri príprave plánu a do štatistického informačného systému — Proces integrácie v poľnohospodárstve — MOISUC, C.: Podstata a funkcia medzinárodnej hospodárskej spolupráce — STĂNESCU, I.: Zisk a rentabilita v socialistických hospodárskych jednotkách — GAVRILA, I.: Reprodukcia a akumulácia individuálneho kapitálu — STELU, S.: Čo sú to diferencie pred uzavretím zmlúv a akým spôsobom sa odstraňujú — TEODORESCU, Al. — STUPARIU, M.: Rozvoj palivovej základne a rudných zdrojov — POPESCU, N. — BOGDĂNEȘTI, N.: Premeny konkurenčnej politiky vnútri Spoločného trhu

EKONOMISTA, 1974, č. 1

JÓZEFIAK, C.: Investičný systém a ciele investičného plánu — NUTI, D. M.: Transformácia hodnoty vo výrobnú cenu a marxistická teória zisku — AMIRCHANOV, R. CH.: Proporcie v ekonomike — TOMASZEWSKI, W.: Postavenie socialistických krajín na trhu priemyselných výrobkov v rozvojových krajinách. Tendencie rozvoja — PIOTROWSKI, W.: Aktuálne úlohy juhoslovanského priemyslu — DRABOWSKI, E.: Vývoj medzinárodného valutového systému v kapitalizme po II. svetovej vojne — SIWIK, A.: Poistovacie spoločnosti na kapitálovom trhu — CZERWIŃSKA, E.: Podmienky prílivu dodatočnej pracovnej sily z poľnohospodárstva — PRZECISZEWSKI, T.: Ekonomika kultúry — vznik vednej disciplíny

IKONOMIČESKA MYSL, 1974, č. 1

VIDENOV, I.: Problémy stimulačnej úlohy cien v našej krajine — MILUŠEV, I.: Reprodukcia kádrov s vyšším vzdelaním a podmienky vedeckotechnickej revo-

lúcie — VYLČEV, N.: Normatívna úroveň celkového dôchodku v socialistických poľnohospodárskych podnikoch — IVANOVA, V.: Obchodné vzťahy BLR s rozvinutými kapitalistickými krajinami — GARVALOVA, M. — BECHAR, N.: Makroekonomické výrobné funkcie v modeloch hospodárskeho rastu — DANČEV, A.: Problémy a protirečenia buržoáznej futurologie — KRUMOV, G.: Ekonomický mechanizmus a chozrasčot — ŽELEVA, N.: Mnohokanálový zatvorený stochastický systém hromadnej obsluhy s rôznou intenzitou obsluhujúcich kanálov

IKONOMIČESKA MYSL, 1974, č. 2

SAMARDRŽIEVA, V.: Bytová sieť — faktor realizácie úloh decembrového pléna strany — MSTISLAVSKI, P.: Problémy cien a tvorba cien na svetovom socialistickom trhu — MILEV, G.: Normatívne výrobné náklady a zdokonaľovanie hospodárskeho mechanizmu v poľnohospodárstve — KIROVA, K.: Možnosti a problémy priemyselných a vedeckotechnických vzťahov BLR s rozvinutými kapitalistickými štátmi — STOJČEV, A.: Trh eurodoláru a perspektívy jeho rozvoja — FUNDULIS, CH.: Finančný kapitál a finančná oligarchia v Grécku — STOJANOVA, K.: Optimálne plánovanie investícií v súčasnosti — BAJEV, G.: Funkčný prístup v teórii hospodárskych systémov

NOVÉ KNIHY

ČSSR

BIRMAN, I. J.: Metodologie optimálního plánování. Praha, Svoboda 1974.
 CHVOJKA, P.: Peňažní a měnové souvislosti reprodukčního procesu světové ekonomiky. Praha, Academia 1974.
 Czechoslovak Economic Papers 14. Praha, Academia 1974.

HOUŠKA, J.: Společenská struktura a revoluce. Praha, Svoboda 1974.

KAMENICER, S. J.: Automatizácia v systéme riadenia výroby. Praha, Práca 1974.

MILEJKOVSKIJ, A. G. a kol.: Buržoazní ekonomické teorie a hospodářská politika imperialistických zemí. Praha, Svoboda 1974.

Ostravská průmyslová oblast v první polovine 20. století. Praha, Profit 1974.

OVČARENKO, N. J.: Mezinárodní význam boje leninismu proti revizionismu. Praha, Horizont 1974.

PETRÁČEK, J.: Kritika buržoazní politické ekonomie. I. Praha, SPN 1974.

Planometrie a optimální fungování socialistické ekonomiky. Praha, Svoboda 1974.

PRŮCHA, V. a kol.: Hospodářské dějiny Československa. Bratislava, Pravda 1974.

Průvodce Marxovými a Engelsovými spisy. Praha, Svoboda 1974, 288 s.

RABIŠKA, M.: Racionalizace rozhodovacích procesů při plánování. Praha, Svoboda 1974.

ŘEZNÍČEK, J. a kol.: Hospodářská politika KSČ. Praha, Svoboda 1974.

RVHP — výsledky a perspektívy. Praha, Svoboda 1974.

Současný pravíkový revizionismus. Kritická analýza. Praha, Svoboda 1974.

ŠTĚPÁNEK, J.: RVHP a socialistická integrace. Praha, Horizont 1974.

PLR

BOŽIK, P. — MACIEJEWSKI, W. — PIASZYŃSKI, W.: Modele prognoz handlu międzynarodowego. Warszawa, Państwowe wydawnictwo naukowe 1973, 206 s.

FEDOROWICZ, Z.: Finanse w gospodarce socjalistycznej. Warszawa, Państwowe wydawnictwo ekonomiczne 1974, 540 s.
 GACKOWSKI, Z.: Informatyka w zarządzaniu przedsiębiorstwem przemysłowym. Warszawa, Państwowe wydawnictwo ekonomiczne 1973, 411 s.

GAJL, N.: Budżet a skarb państwa. Warszawa, Państwowe wydawnictwo ekonomiczne 1974, 370 s.

GRABOWIECKI, J. M.: Kierunki doskonalenia systemu planowania i zarządzania przemysłem w ZSSR, NDR, i WRL. Warszawa, Państwowe wydawnictwo ekonomiczne 1974, 270 s.

HELLWIG, Z.: Automatyczne przetwarzanie informacji. Warszawa, Państwowe wydawnictwo ekonomiczne 1974, 460 s.

ISKRA, W.: Czynniki ludzkie w rozwoju gospodarczym krajów socjalistycznych. Warszawa, Państwowe wydawnictwo ekonomiczne 1974, 160 s.

JÓZEFIAK, C. — MUJŻEL, J.: Reprodukcyjność w gospodarce socjalistycznej. Warszawa, Państwowe wydawnictwo ekonomiczne 1974, 240 s.

KARPIŃSKI, A.: Problemy nowoczesności w gospodarce PRL. Warszawa, Państwowe wydawnictwo ekonomiczne 1974, 380 s.

KNYZIAK, Z. — GÓRA, S.: Międzynarodowa specjalizacja produkcji krajów RWPG. Warszawa, Państwowe wydawnictwo ekonomiczne 1974, 190 s.

KRUSZCZYŃSKI, S.: Planowanie gospodarki narodowej i elementy polityki ekonomicznej. Warszawa, Państwowe wydawnictwo ekonomiczne 1974, 190 s.

KUKLIŃSKI, A.: Planowanie rozwoju regionalnego. Warszawa, Państwowe wydawnictwo ekonomiczne 1974, 320 s.

TENDERA, P. — WOŹNICA, W.: Rachunek kosztów normatywnych w przedsiębiorstwie wielowydziałowym. Warszawa, Państwowe wydawnictwo ekonomiczne 1974, 190 s.

BLR

KIRJAKOV, K.: Selskoto stopanstvo v sistemata na socialističeskoto v'zproizvodstvo. Sofia, Zemizdat 1973, 310 s.

ČUCHNO, A. — JASTREMSKI, J. — ČEPINOVA, V.: Aktualni problemi na ikonomičeskata reforma v ZSSR. Varna, 1973, 213 s.

ZACHARIEV, I. — KOŽUCHAROV, I.: Naselenije i trudovi resursi v teritorialnite jedinici na NR Bulgarija. Sofia, BAN 1973, 255 s.

ATANOSOV, B.: Platežosposobno t'rsene i negovoto zadovoljavane. Sofia, Partizdat 1973, 116 s.

RLR

CONSTANTINESCU, N. N.: Problema contradictiei in economia socialista. Bucurest, Editura politică 1973, 327 s.

Economia interprinderii. Conducere — Opitimizare — Analiză. Bucurest, Editura Academiei 1973, 261 s.

OBSAH 22. ROČNÍKA EKONOMICKÉHO ČASOPISU

	Číslo	Strana
STATE		
Ambroš Pavel, Funkcia hrubého a čistého dôchodku v reprodukčnom procese JRD — — — — —	9	787
Andrášik Ladislav, Príspevok k analýze regulovaného procesu ekonomického vyrovnávania — — — — —	3	211
Balážik Milan, Problematika zdokonaľovania devízovo-finančných vzťahov v RVHP — — — — —	3	199
Beneš Jiří, Kaliský Juraj, Veda ako výrobná sila a ciele jej riadenia — — — — —	9	770
Beran František, K metodě a obsahu výzkumných prací z oblasti analýzy ekonomiky a jejího vývoje — — — — —	4	318
Brhlovič Gerhard, Realizácia programu hospodárskeho a sociálneho povznesenia pracujúcich Slovenska — — — — —	7	594
Dančo Ján, Niektoré základné aspekty ekonomického vývoja krajín RVHP — — — — —	2	104
Fronková Viola, Rozhodovacie procesy pri voľbe individuálnych preferencií v uspokojovaní potrieb — — — — —	9	817
Gabrielová Herta, Niektoré otázky vývoja úrovne poľnohospodárskej výroby SSR a ČSR — — — — —	8	678
Gálet Ján, Vojensko-ekonomický význam spolupráce socialistických štátov — — — — —	2	169
Hajnovič F., Hatrák M., Knoll O., Simulácia vývoja ekonomiky Slovenska pomocou ekonometrického modelu — — —	10	897
Hatrák M., pozri Hajnovič F., — — — — —	10	897
Havlín Václav, Kříž Miroslav, O některých možnostech využití poznatků kybernetiky a teorie obecných systémů v oblasti národohospodářského plánování — — — — —	6	505

	Číslo	Strana
Hiršl Miroslav, Vztah mezi sociálními a pracovními příjmy v socialistickém Československu — — — — —	5	422
Iša Jan, Kritika teoretických základov sociálnej politiky vo vyspelých kapitalistických krajinách — — — — —	10	863
Jirges Miloslav, K 25. výročiu vzniku RVHP — — — — —	2	99
Jirges Miloslav, K problémom formovania svetového socialistického trhu — — — — —	3	187
Kaliský Juraj, Veda ako výrobná sila a jej vzťah k výskumu —	4	306
Kaliský Juraj, Uplatňovanie socialistickej ekonomickej integrácie v chemickom priemysle — — — — —	5	407
Kaliský Juraj, pozri Beneš Jiří — — — — —	9	770
Kamiač Andrej, Teoretický prístup ku skúmaniu efektívnosti vedeckého výskumu na vysokých školách — — — — —	8	647
Knoll O., pozri Hajnovič F. — — — — —	10	897
Kodaj Milan, Niekoľko poznámok k predmetu a metóde politickej ekonómie — — — — —	9	751
Košnár Jozef, Zdokonaľovanie foriem a metód spolupráce v Rade vzájomnej hospodárskej pomoci — — — — —	2	145
Krč Rudolf, K problémom prevodu výsledkov základného výskumu do praxe — — — — —	6	488
Krč Rudolf, Postavenie Slovenska v jednotnej československej ekonomike po 30 rokoch od SNP — — — — —	7	609
Kříž Miroslav, pozri Havlín Václav — — — — —	6	505
Kúkel Ján, Šarmír Eduard, Vedeckotechnický rozvoj v našej socialistickej ekonomike — — — — —	6	467
Kúkel Ján, Slovenské národné povstanie a hospodárska politika KSČ	7	555
Lacko Rastislav, Triedne aspekty ochrany a tvorby životného prostredia — — — — —	8	695
Lantay Andrej, Ciele a idey Slovenského národného povstania —	7	568
Leščišin Michal, Problémy merania efektívnosti vedeckej organizácie výroby — — — — —	1	40
Magdolen Ernest, Ekonomické problémy starostlivosti o životné prostredie — — — — —	5	440
Matejov Jozef, Význam cieľa v ekonomických systémoch — —	1	25
Matejov Jozef, Analýza niektorých interakčných vzťahov pri ovládaní ekonomických objektov — — — — —	10	881
Okáli Ivan, Vývoj produktivity práce v členských krajinách RVHP v rokoch 1961-1970 — — — — —	2	131
Ondrčka Pavol, Teoretické problémy použitia produkčných funkcií v ekonometrických modeloch — — — — —	9	803

	Číslo	Strana
Pugačev V. F., Optimalizácia plánovania a mechanizmus lokálneho kritéria — — — — — — — — — —	3	242
Romančík Ludovít, Problémy relatívnej izolovanosti ekonomických objektov — — — — — — — — — —	3	227
Ružička Anton, Zahraniečny obchod Československa vo svetle realizácie Komplexného programu členských štátov RVHP — —	2	158
Ružička Anton, Význam spolupráce ČSSR a ZSSR pre hospodársky rozvoj Slovenska — — — — — — — — — —	7	621
Sobek Oto, Rozdelenie a použitie národného dôchodku a jeho vplyv na životnú úroveň — — — — — — — — — —	4	291
✓ Šarmír Eduard, Ekonomický prínos vedy a jeho vyčíslenie — —	1	3
Šarmír Eduard, pozri Kúkeľ Ján — — — — — — — — — —	6	467
Šarmír Eduard, Ekonomické vyrovnávanie ČSR a SSR v procese výstavby socialistického Československa — — — — — — — —	7	582
Šikula Milan, Problémy ekonomického rastu z hľadiska špecifických čít integračného procesu v rámci RVHP — — — — — — — —	2	118
Švajdlerová Frída, Plánovanie štrukturálneho vývoja hospodárstva s osobitným zreteľom na slovenské strojárstvo — — — —	8	662
✓ Švantnerová Jiřina, Teoretické prístupy k ekonomickej efektívnosti — — — — — — — — — —	5	387
Vojtko Jozef, Pôsobenie veľkoobchodných cien na podnik a hmotná zainteresovanosť — — — — — — — — — —	1	12

DISKUSIA

Rapošová Božena, Spoločenské spotrebné fondy v ČSSR a vo vybraných členských krajinách RVHP — — — — — — — —	9	828
Tomčík Pavol, Závislosť rastu dôchodkov od merania výkonov — — — — — — — — — —	4	327
Vinař Otakar, Některé problémy dlouhodobého plánování — — — — — — — — — —	8	707

KONZULTÁCIE

✓ Cejpková Olga, Informačný systém a jeho úloha v procese integrácie ekonomického systému — — — — — — — — — —	3	253
Melišek František, Mokrý Vladimír, Závislosti medzi vybranými makroekonomickými ukazovateľmi a typmi technického pokroku — — — — — — — — — —	4	344
Mokrý Vladimír, pozri Melišek František — — — — — — — — — —	4	344

PREHLADY

Brdek Miroslav, Hlavní faktory vývoje fondu osobní spotřeby v zemích RVHP v letech 1950-1970 — — — — —	1	52
--	---	----

GLOS Y

Plávková Svetlana, O problematike vzťahov socialistických a rozvojových krajín — — — — —	8	718
--	---	-----

ZO ZAHRANIČNEJ VEDY

Heinrichs Wolfgang, O problémoch vývoja socialistického obehu spotrebných tovarov — — — — —	1	71
Inozemcev N. N., Hlavné úlohy koordinácie národohospodárskych plánov krajín RVHP — — — — —	3	261
Vernay Claude, Štátnomonopolistický kapitalizmus a demokratické perspektívy — — — — —	10	915
Zieschang Kurt, Príčiny a podstata štátnomonopolistického kapitalizmu — — — — —	6	513

RECENZIE A BIBLIOGRAFIA

Ambroš Pavel, Produkčné funkcie v ekonomike poľnohospodárskych podnikov — J. Markuš — — — — —	4	362
Belkin V. D., Ekonomičeskije izmerenija i planirovanije — M. Chudý — — — — —	3	274
Bor M. Z., Effektivnosť obščestvennogo proizvodstva i problemy optimalnogo planirovanija — J. Švantnerová — — — — —	2	178
Dunand Philippe, Greffe Savier, Problèmes budgétaires contemporains: La prévision des recettes et le budget de programme — Z. Lacková — — — — —	1	86
Economic Development and Planning — J. Markuš — — — — —	8	727
Greffe Savier, pozri Dunand Philippe — — — — —	1	86
ChiIuk F. M., pozri Jampolskij S. M. — — — — —	5	452

	íslo	Strana
Jampolskij S. M., Chiľuk F. M., Lisičkin V. A., Problémy vedeckotechnickej prognostiky — R. Krč — — —	5	452
Kolektív, Sozialistische Betriebswirtschaft — F. Lipták — —	10	930
Kudrov V. M. a kol., Sovremennaja naučno-techničeskaja revolucija v razvitych kapitalističeskich stranach. Ekonomičeskije problemy — J. Kaiser — — — — — — — — —	6	529
Lapšina D. E., pozri Valovoj D. V. — — — —	1	83
Lisičkin V. A., pozri Jampolskij S. M. — — — —	5	452
Myrdal G.: Sovremennye problemy tretiego mira — I. Tomková	8	730
Nikitin S. M., Problemy cenoobrazovanija v uslovijach sovremenogo kapitalizma — L. Hermannová — — — —	9	840
Ovsiannikov L. N., pozri Solodkov M. V. — — —	7	633
Pichňa J., Sociologické problémy fluktuácie — H. Smilková	9	843
Polakova T. D., pozri Solodkov M. V. — — — —	7	633
Rapoš Pavol, Metodika výuky politickej ekonómie — Š. Samson	4	359
Solodkov M. V., Polakova T. D., Ovsiannikov L. N., Teoretičeskije problemy uslug i neproizvodstvennoj sfery pri socializme — E. Vaňová — — — — — — —	7	633
Šejnis V. L., pozri Ťulpanov S. I. — — — — —	6	524
Tenzer Oliver a kol., Úvod do myšlení pro ekonomy — J. Stanko	3	271
Ťulpanov S. I., Šejnis V. L., Aktualnyje problemy političeskoj ekonomii sovremennogo kapitalizma — Z. Komínková —	6	524
Valovoj D. V., Lapšina D. E., Socializm i tovarnyje otnošenija — K. Mikulič — — — — — — —	1	83
Bibliografija — L. Greiner — — — — — — —	1	90
Bibliografija — L. Greiner — — — — — — —	2	182
Bibliografija — L. Greiner — — — — — — —	3	278
Bibliografija — L. Greiner — — — — — — —	4	365
Bibliografija — L. Greiner — — — — — — —	5	457
Bibliografija — L. Greiner — — — — — — —	6	533
Bibliografija — L. Greiner — — — — — — —	7	636
Bibliografija — L. Greiner — — — — — — —	8	736
Bibliografija — L. Greiner — — — — — — —	9	846
Bibliografija — L. Greiner — — — — — — —	10	935

	íslo	Strana
SPRÁVY		
Československá konferencia o súčasných buržoázných sociálno-ekonomických teóriách (L. Hermannová, Z. Komínková) —	9	856
Ekonomické problémy prevodu vedeckotechnických poznatkov z výskumu do praxe (R. Krč) — — — — — — — — —	4	377
Hospodárska a vedeckotechnická spolupráca — materiálna základňa upevnenia mieru a medzinárodnej bezpečnosti (V. Balhar) —	8	740
11. konferencia organizácie CIRET (M. Kodaj, R. Krč) — —	6	542
Kritika súčasných buržoázných sociálno-ekonomických teórií (J. I.)	3	283
Medzinárodné sympóziu krajín RVHP o materiálno-technickom zásobovaní (A. Miháliková) — — — — — — —	1	94
O činnosti Slovenskej ekonomickej spoločnosti pri SAV (G. Brhlovič) — — — — — — — — — —	9	851
Správa o činnosti Vedeckého kolégia ekonómie SAV za rok 1973 (J. Švantnerová) — — — — — — — — —	5	457
III. medzinárodná konferencia regionalistov RVHP (Š. Mizera) —	8	740
Vedecká konferencia k 25. výročiu RVHP (A. Ružička) — —	4	373
Vedecké kolokvium k teórii ekonomiky služieb (L. A.) — — —	7	642
Vědeckotechnická revoluce a sociální pokrok (J. Kubík) — —	6	546
Z konferencie „Revolučný odkaz SNP“ (A. Kováčová) — —	4	370
Obsah 22. ročníka Ekonomického časopisu — — — — —	10	939

POKYNY PRE AUTOROV

Rukopisy prijíma redakcia Ekonomického časopisu, ul. Obrancov mieru 4, 884 16 Bratislava. Články majú mať teoretický charakter zodpovedajúci zameraniu časopisu, ich názov má byť stručný a výstižný. Ku každému článku pripraví autori resumé v rozsahu najviac 50 riadkov. Časopis uvádza resumé v ruskom a anglickom jazyku. Príspevky sa predkladajú v 3 exemplároch (1 originál a 2 kópie), napísané podľa platnej ČSN (60 úderov v riadku, maximálne 30 riadkov na jednej strane). Rozsah článkov je najviac 20—25 strojom písaných strán, recenzií (podľa rozsahu knihy) 6—10 strán, správ 4—10 strán. Redakcia neprijíma rukopisy v kópiách bez originálu, ani texty získané rozmnožovacou technikou. Poznámky, ktoré patria pod čiaru, číslujú sa poradovým číslom v texte a prikladajú sa súhrne za článok. Takisto sa v texte označujú obrázky, grafy a schémy a zaraďujú sa za článok. Bibliografické citácie musia zodpovedať ČSN 01 0197 — Bibliografické citace. Odvolania na literatúru sa označujú v texte alebo v poznámkach pod čiarou príslušným poradovým číslom v hranatej zátvorke; zoznam použitej literatúry sa uvádza na konci článku. Matematické vzorce a výrazy majú byť napísané, pokiaľ je to možné, strojom, zreteľne a podľa zaužívaných zvyklostí. Autor má uviesť presnú adresu svojho pracoviska a tituly; dostane príslušné číslo časopisu a niekoľko separátnych výtlačkov svojho príspevku.

Autori článkov: IŠA, Jan, doc., Ing., CSc., Ekonomický ústav SAV, Obrancov mieru 4, 884 16 Bratislava — MATEJOV, Jozef, Ing., CSc., Vysoká škola ekonomická, Odbojárov 12, 886 33 Bratislava — HAJNOVIČ, František, prom. matematik — HATRÁK, Michal, Ing. — KNOLL, Otto, Ing., Výskumné výpočtové stredisko, Program OSN, Dúbravská cesta 7, 800 00 Bratislava — VERNAY, Claude, Paríž

Z OBSAHU čísla 1/23/1975

F. N. Ševiakov, Základná metóda rozvoja socialistickej ekonomickej integrácie členských krajín RVHP

Štefan Mizera, Pavel Súsedka, Skúsenosti s výpočtom tvorby a použitia národného dôchodku za národné republiky a kraje ČSSR

Drahoš Šíbl, O využívaní programových metód výučby v politickej ekonomii

Ivan Šujan, Juraj Kolek, Štvrtročný prognostický model československej ekonomiky

Milan Kodaj, Niektoré metodologické problémy teoretickej analýzy v ekonomickej vede

Z OBSAHU časopisu Ekonomického ústavu CSAV

POLITICKÁ EKONOMIE číslo 12/22/1974

IV. SVĚTOVÝ KONGRES EKONOMŮ V BUDAPEŠTI

František Kutta, Ke kritice teorie a praxe kapitalistického řízení (část 1).

Jaroslav Kohout, Neotechnokratismus a pseudohumanismus jako teoretická a metodologická báze soudobých buržoazních manažerských teorií

Zděněk Lamser, Úvahy o pracovních a životních podmínkách, zvláště v zemědělství

Ignác Rendek, Zamyslení nad úkoly cenového výzkumu

Jiří Soukup, Tržní mechanismus a racionální alokace zdrojů pracovních sil v kapitalismu

EKONOMICKÝ ČASOPIS

Ekonomického ústavu Slovenskej akadémie vied, ročník 22, 1974, č. 10 — Vydáva VEDA, vydavateľstvo Slovenskej akadémie vied. — Hlavný redaktor Andrej Lantay, výkonná redaktorka Zdenka Sláviková, redaktorka Katarína Rybanská, tajomníčka redakcie Nada Proksová. — Vydali: Tlačiarne Slovenského národného povstania, n. p., Ružomberok. — Výmer SÚTI 2/1. — Rozširuje PNS. — Objednávky a predplatné prijíma PNS — ústredná expedícia tlače, Gottwaldovo nám. 48, Bratislava. — Časopis možno objednať aj na každom poštovom úrade alebo u doručovateľa. — Celoročné predplatné Kčs 80.—, jednotlivé čísla Kčs 8.—.

Distributed in the Socialist countries by SLOVART Ltd., Leningradská 11, Bratislava, Czechoslovakia. Distributed in West Germany and West Berlin by KUBON und SAGNER, D-8000, München 34, Postfach 68, Bundesrepublik Deutschland. For all other countries, distribution rights are held by JOHN BENJAMINS, N. V., Periodical Trade, 54 Warmoesstraat, Amsterdam, Netherlands.

© VEDA, vydavateľstvo Slovenskej akadémie vied, 895 30 Bratislava 1974